

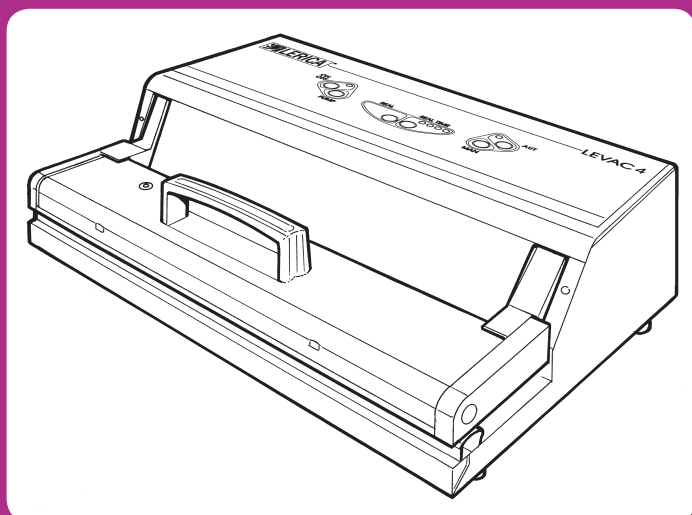

MACCHINE PER IL SOTTOVUOTO

**Manuale d'uso e manutenzione**  
**Operating and service manual**  
**Mode d'emploi ed entretien**  
**Bedienungs- und Wartungsanleitung**  
**Manual de uso y mantenimiento**

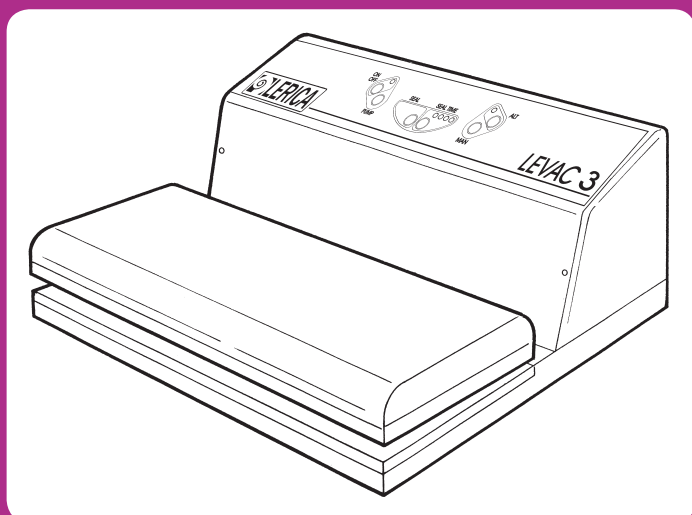

**CONFEZIONATRICI SOTTOVUOTO AD  
USO PROFESSIONALE IN ACCIAIO INOX  
BARRE SALDANTI DA 310 E 420 mm  
CON COMANDI DIGITALI**

**VACUUM PACKAGING MACHINE FOR  
PROFESSIONAL USE IN STAINLESS STEEL  
SEALING BARS 310 mm AND 420 mm  
WITH DIGITAL CONTROLS**

**CONDITIONNEUSES SOUS VIDE À USAGE  
PROFESSIONNEL EN ACIER INOX  
BARRES SOUDANTES DE 310 ET 420 mm  
AVEC COMMANDES NUMÉRIQUES**

**VAKUUM-VERPACKUNGSMASCHINE  
FÜR PROFESSIONELLEN GEBRAUCH  
AUS ROSTFREIEM STAHL MIT 310 -UND  
420 mm SCHWEISSLEISTEN  
DIGITALE STEUERUNG**

**CONFECCIONADORAS EN VACÍO PARA  
USO PROFESIONAL EN ACERO INOX  
BARRAS SOLDADORAS DE 310 Y 420 mm  
CON COMANDOS DIGITALES**

# LEVAC 3 - LEVAC 4



**IT**



**L'osservanza delle istruzioni contenute nel presente manuale consente di operare durante l'uso in condizioni di sicurezza, garantendo nel contempo il regolare funzionamento dell'apparecchio.**



**PRIMA DI UTILIZZARE LA CONFEZIONATRICE SOTTOVUOTO LEGGETE ATTENTAMENTE LE ISTRUZIONI CONTENUTE IN QUESTO MANUALE.**



**Il costruttore declina ogni responsabilità dovuta a negligenza ed alla mancata osservanza delle istruzioni.**

**EN**



**Compliance with the instructions contained in this manual will ensure safe use and correct operation of the machine.**



**BEFORE USING THE VACUUM PACKAGING MACHINE, CAREFULLY READ THESE INSTRUCTIONS.**



**The manufacturer declines any liability if these instructions are not followed.**



**PERICOLO**



- **Non toccare l'apparecchio con le mani bagnate o umide.**
- **Non utilizzare l'apparecchio a piedi scalzi.**
- **In caso di guasto o cattivo funzionamento, spegnere l'apparecchio e scollegarlo dalla rete.**
- **Non lasciare l'apparecchio esposto ad agenti atmosferici; non immergerlo in acqua.**
- **Non affidarne l'uso a bambini od a persone incapaci.**
- **Staccare sempre la spina prima di effettuare qualsiasi operazione diversa dal confezionamento.**
- **Quando l'apparecchio non viene utilizzato, spegnerlo e disinserire la spina.**



**DANGER**



- **Do not touch the machine with wet hands.**
- **Do not touch the machine when barefoot.**
- **In case of breakdown or malfunction, switch off the machine and unplug it.**
- **Do not leave the machine exposed to atmospheric agents; do not put it in water.**
- **Do not let children or incapable people use the machine.**
- **Always unplug the machine before carrying out any operation other than vacuum packing.**
- **Switch the machine off and unplug it when not used.**



**FR**

 **L'observance des instructions, qui sont contenues dans ce manuel permet un emploi en toute sécurité, et garantit à la fois le bon fonctionnement de la machine.**

 **AVANT D'UTILISER LA CONDITIONNEUSE SOUS VIDE LISEZ ATTENTIVEMENT LES INSTRUCTIONS, QUI SONT CONTENUES DANS CE MANUEL.**

 **Le constructeur décline toute responsabilité due à la négligence ou au non-respect des instructions.**

**! DANGER !**

- Ne pas toucher la machine avec les mains mouillées ou humides.
- Ne pas utiliser la machine avec les pieds nus.
- En cas de panne ou de mauvais fonctionnement, arrêtez la machine et débranchez-la du courant.
- Ne pas laisser la machine exposée aux agents atmosphériques; ne pas plonger la machine dans l'eau.
- Ne pas confier l'utilisation à des enfants ou à des personnes incapables.
- Débrancher toujours la fiche avant de faire une quelconque opération autre que le conditionnement.
- Quand l'appareil n'est pas utilisé il faut l'éteindre et débrancher la fiche.

**DE**

 **Die Beachtung der in dieser Betriebsanleitung enthaltenen Hinweise ermöglichen eine bestimmungsgemäße und sichere Verwendung und garantieren gleichzeitig einen störungsfreien Betrieb des Geräts.**

 **VOR BENÜTZUNG DER VAKUUMVERPACKUNGSMASCHINE DIE IN DIESEM HANDBUCH ENTHALTENEN ANWEISUNGEN AUFMERKSAM LESEN.**

 **Der Hersteller lehnt jegliche Haftung für Schäden ab, die auf Nachlässigkeit und Nichteinhaltung der Anweisungen zurückzuführen sind.**

**! GEFAHR !**

- Das Gerät nicht mit nassen oder feuchten Händen berühren.
- Das Gerät nicht barfuß benutzen.
- Im Fall von Schäden oder Funktionsstörungen das Gerät ausschalten und Netzstecker ziehen.
- Halten Sie Wasser und Wasserdampf von der Maschine fern.
- Kinder und unfähige Personen dürfen das Gerät nicht benutzen.
- Netzstecker bei allen Wartungs- und Pflegearbeiten ziehen.
- Das Gerät bei Nichtbenutzung ausschalten und Netzstecker ziehen.

**ES**

 **Siguiendo las instrucciones de este manual, el usuario podrá utilizar la máquina bajo las condiciones de seguridad necesarias, asegurando a la vez el buen manejo y funcionamiento de la misma.**

 **ANTES DE UTILIZAR LA MÁQUINA DE VACÍO, LEA LAS INSTRUCCIONES DE ESTE MANUAL.**

 **El fabricante no se hace responsable de las negligencias y del incumplimiento de las instrucciones de uso del Manual.**

**! PELIGRO !**

- No tocar la máquina con las manos mojadas o húmedas.
- No utilizar el aparato estando descalzos.
- En caso de avería o mal funcionamiento, apague la máquina y desenchúfela.
- No deje la máquina expuesta a los agentes atmosféricos; no vierta agua sobre ella.
- No permita que los niños ni las personas inexpertas manejen la máquina.
- Siempre deberá desenchufar la máquina antes de realizar cualquier operación diferente a la creación de vacío.
- Cuando la máquina no se esté utilizando, apáguela y desenchúfela.





**IT**

**EN**



 **Prima di operare leggere attentamente le istruzioni riportate nel presente manuale.**

 **Before using the machine, carefully read the instructions contained in this manual.**

 **Prima di ogni operazione di manutenzione, scollegare l'apparecchio dall'alimentazione elettrica e consultare il presente manuale.**

 **Before starting any maintenance operation, disconnect the power supply and consult this instruction manual.**

**Questo apparecchio non è adatto all'uso da parte di persone (inclusi bambini) con capacità fisiche, sensoriali e mentali ridotte, o inesperte, a meno che non vengano supervisionate ed istruite nell'uso dell'apparecchio da una persona responsabile per la loro sicurezza.**

**This appliance is not suitable for use by persons (including children) with reduced physical, sensory and mental capacities, or who are unskilled, unless they are supervised and trained regarding use of the appliance by a person responsible for their safety.**

**I bambini devono essere controllati che non giochino con l'apparecchio.**

**Children must not be allowed to play with the appliance.**

- **Accertarsi preventivamente che la tensione indicata sulla targhetta di identificazione (A) della macchina sia la stessa della Vostra rete.**
- **Inserire e disinserire la spina nella presa di corrente sempre ad apparecchio spento:**

- **Firstly, make sure the voltage of your electricity supply matches that given on the machine dataplate (A).**
- **Only insert the plug in the power socket and remove it when the machine is switched off:**

 **non tirare mai il cavo ma afferrare sempre la spina (vedi Fig. 1).**

 **Always grip the plug; never pull on the power cord (see Fig. 1).**

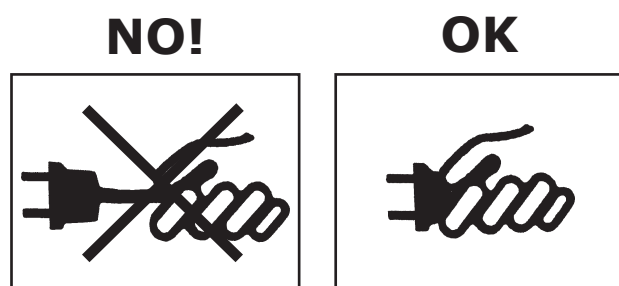
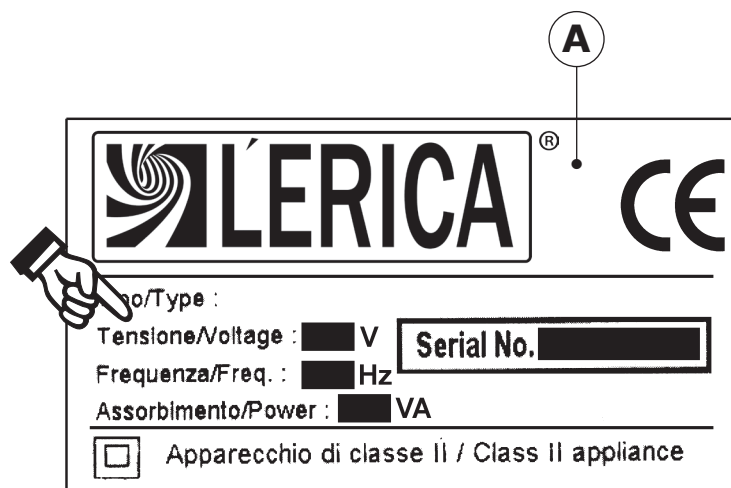

**Fig./Abb. 1**



**FR**



**Avant l'usage, lire attentivement les instructions qui sont écrites dans la notice d'utilisation.**



**Avant une quelconque opération de maintenance, débrancher la machine et consulter la notice d'utilisation.**



**DE**



**Vor der Inbetriebnahme die in der vorliegenden Betriebsanleitung enthaltenen Anleitungen aufmerksam lesen.**



**Bei allen Wartungs- und Pflegearbeiten zuerst Stecker vom Netz ziehen und Betriebsanleitung lesen.**



**ES**



**Antes de utilizar la máquina, lea atentamente las instrucciones de este manual.**



**Antes de comenzar cualquier operación de mantenimiento, desenchufe la máquina y consulte este manual de instrucciones.**



**Cet appareil n'est pas apte à être utilisé par des personnes (y compris les enfants) présentant des capacités physiques, sensorielles et mentales réduites, ou manquant d'expérience, à moins qu'elles ne soient surveillées et instruites sur l'utilisation de l'appareil par une personne responsable de leur sécurité.**

**Il faut contrôler que les enfants ne jouent pas avec l'appareil.**

- **Avant, assurez-vous que la tension qui est indiquée sur la plaque (A) de la machine correspond aux valeurs de réseau.**
- **Brancher et débrancher la fiche toujours avec la machine arrêtée:**



**Ne jamais tirer le câble mais prendre toujours la fiche (Fig. 1).**

**Dieses Gerät ist nicht geeignet für die Benutzung durch Personen (einschließlich Kindern) mit eingeschränkten körperlichen, sensorischen oder geistigen Fähigkeiten bzw. mangelnder Erfahrung, es sei denn, dass diese von einer für ihre Sicherheit verantwortlichen Person beaufsichtigt und im Gebrauch des Geräts unterwiesen werden. Kinder müssen beaufsichtigt werden, damit sie nicht mit dem Gerät spielen.**

- **Vor Gebrauch überprüfen, dass die auf dem Typenschild (A) der Maschine angegebene Spannung Ihrer Netzspannung entspricht.**
- **Den Stecker stets bei ausgeschaltetem Gerät in die Steckdose stecken bzw. ziehen:**



**Keinesfalls am Netzkabel, sondern stets am Stecker ziehen (siehe Abb. 1).**

**Este equipo no es apto para ser usado por personas (incluidos los niños) con capacidades físicas, sensoriales y mentales reducidas, o inexpertas, a menos que hayan recibido supervisión e instrucción en cuanto al uso del mismo de parte de una persona responsable por su seguridad.**

**Los niños deben tenerse bajo control para evitar que jueguen con el equipo.**

- **Compruebe primero que el voltaje de su corriente corresponde al indicado en la placa de identificación (A) de la máquina.**
- **Enchufe y desenchufe la máquina sólo cuando esté apagada:**



**no tire nunca del cable, sino agarre directamente el enchufe (Fig. 1).**



**IT**



**Non toccare la barra saldante (A) dopo aver effettuato la saldatura della busta poiché essa raggiunge alte temperature.**



**TENERE LA CONFEZIONATRICE SOTTOVUOTO LONTANO DALLA PORTATA DEI BAMBINI.**



**LA SICUREZZA ELETTRICA DI QUESTO APPARECCHIO E' ASSICURATA SOLO SE ESSO E' COLLEGATO CORRETTAMENTE AD UN IMPIANTO DI MESSA A TERRA EFFICACE, COME PREVISTO DALLE NORME DI SICUREZZA. IL COSTRUTTORE DECLINA OGNI RESPONSABILITA' PER EVENTUALI DANNI CAUSATI DALLA MANCANZA DI MESSA A TERRA NELL'IMPIANTO.**

**EN**



**Do not touch the sealing bar (A) after sealing because it becomes very hot.**



**KEEP THE VACUUM PACKAGING MACHINE OUT OF CHILDREN'S REACH.**



**THE SAFETY OF THIS MACHINE IS ONLY GUARANTEED IF THE MACHINE HAS BEEN CORRECTLY EARTHED.**

**THE MANUFACTURER DECLINES ANY LIABILITY FOR DAMAGE CAUSED BY FAILURE TO COMPLY WITH THE ELECTRICAL SAFETY REGULATIONS.**

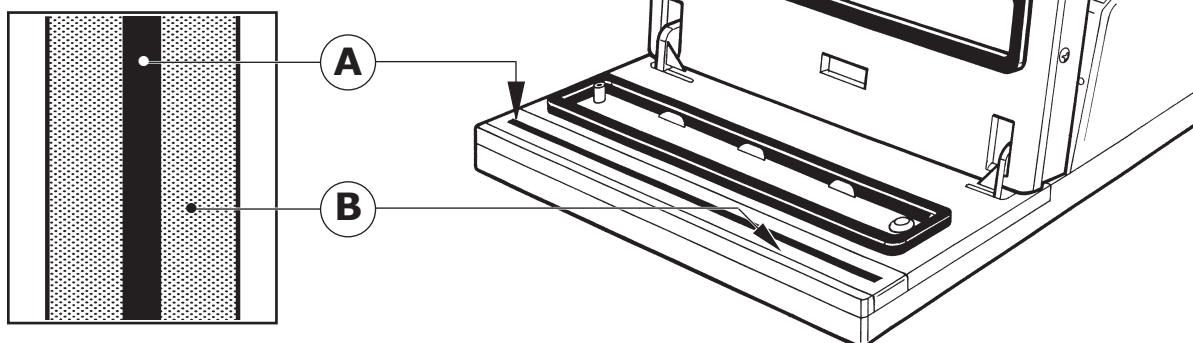



**FR**



**Ne pas toucher la barre de soudure (A) après avoir fait la soudure du sachet, parce qu'elle peut atteindre de hautes températures.**

**DE**



**Schweissleiste (A) nach Schweißvorgang nicht berühren, da diese hohe Temperaturen erreichen kann.**

**ES**



**No toque la barra selladora (A) después de sellar ya que alcanza temperaturas altas.**



**LA MACHINE DOIT ÊTRE HORS DE LA PORTÉE DES ENFANTS.**



**VAKUUM-VERPACKUNGSMASCHINE AUSSERHALB DER REICHWEITE VON KINDERN AUFBEWAHREN.**



**MANTENGA LA MÁQUINA DE VACÍO FUERA DEL ALCANCE DE LOS NIÑOS.**



**LA SÉCURITÉ ÉLECTRIQUE DE CET APPAREIL EST ASSURÉE UNIQUEMENT SI CELUI-CI EST CORRECTEMENT BRANCHÉ À UNE INSTALLATION DE MISE A LA TERRE EFFICACE, SELON CE QUI EST PRÉVU PAR LES NORMES DE SÉCURITÉ. LE CONSTRUCTEUR DECLINE TOUTE RESPONSABILITÉ POUR LES ÉVENTUELS DOMMAGES CAUSÉS PAR L'ABSENCE DE MISE À LA TERRE DE L'INSTALLATION.**



**DIE ELEKTRISCHE SICHERHEIT DIESES GERÄTS IST NUR DANN GEWÄHRLEISTET, WENN DIESES AN EINE NORMGEGRECHTE ERDUNGSANLAGE ANGESCHLOSSEN IST. DER HERSTELLER LEHNT JEGLICHE HAFTUNG FÜR EVENTUELLE SCHÄDEN, DIE DURCH FEHLENDE ERDUNG DER ANLAGE ENTSTEHEN, AB.**



**LA SEGURIDAD ELÉCTRICA DE ESTA MÁQUINA ESTÁ GARANTIZADA, ÚNICAMENTE SI ESTÁ CONECTADA A UNA TOMA DE TIERRA EFICAZ, SEGÚN ESTÁ PREVISTO EN LAS NORMAS DE SEGURIDAD. EL FABRICANTE NO SE RESPONSABILIZA DE POSIBLES DAÑOS PROVOCADOS POR LA FALTA DE INSTALACIÓN DE LA TOMA DE TIERRA EN EL EQUIPO.**

**IT**

**! IMPORTANTE !**

**NON ASPIRARE LIQUIDI !** CARNE, PESCE, VERDURE, LEGUMI ECC. DEVONO ESSERE ASCIUTTI E FREDDI (max 3°C) PRIMA DI ESSERE CONFEZIONATI SOTTOVUOTO. DANNI ALL'APPARECCHIO CAUSATI DALL'ASPIRAZIONE DI LIQUIDI NON SONO COPERTI DA GARANZIA !

**EN**

**! IMPORTANT !**

**DO NOT SUCK LIQUIDS !** MEAT, FISH, VEGETABLES, LEGUMES, ETC. MUST BE DRY AND COLD (max. 3°C) BEFORE VACUUM PACKING. ANY DAMAGE TO THE APPLIANCE CAUSED BY SUCKING LIQUIDS IS NOT COVERED BY THE WARRANTY !

**FR**

**! CONSIGNES !**

**NE PAS ASPIRER DE LIQUIDES !** LA VIANDE, LE POISSON, LES LÉGUMES ETC. DOIVENT ÊTRE SECS ET FROIDS (max. 3°C) AVANT D'ÊTRE CONDITIONNÉS SOUS-VIDE. LES DOMMAGES OCCASIONNÉS À L'APPAREIL PAR L'ASPIRATION DE LIQUIDES NE SONT PAS COUVERTS PAR LA GARANTIE !

**DE**

**! WICHTIG !**

**KEINE FLÜSSIGKEITEN ANSAUGEN !** FLEISCH, FISCH, GEMÜSE, HÜLSENFRÜCHTE ETC. MÜSSEN TROCKEN UND KALT (max. 3°C) SEIN, BEVOR SIE VAKUUMVERPACKT WERDEN. DIE GARANTIE DECKT KEINE SCHÄDEN AM GERÄT, DIE DURCH ANSAUGUNG VON FLÜSSIGKEITEN VERURSACHT WERDEN !

**ES**

**! IMPORTANTE !**

**¡NO ASPIREN LÍQUIDOS !** CARNE, PESCADO, VERDURAS, LEGUMBRES ETC. TIENEN QUE ESTAR SECOS Y FRÍOS (max 3°C) ANTES DE CONFECCIONARLOS EN VACÍO. DAÑOS AL APARATO PROVOCADOS POR LA ASPIRACIÓN DE LÍQUIDOS ¡ NO ESTÁN CUBIERTOS POR LA GARANTÍA !

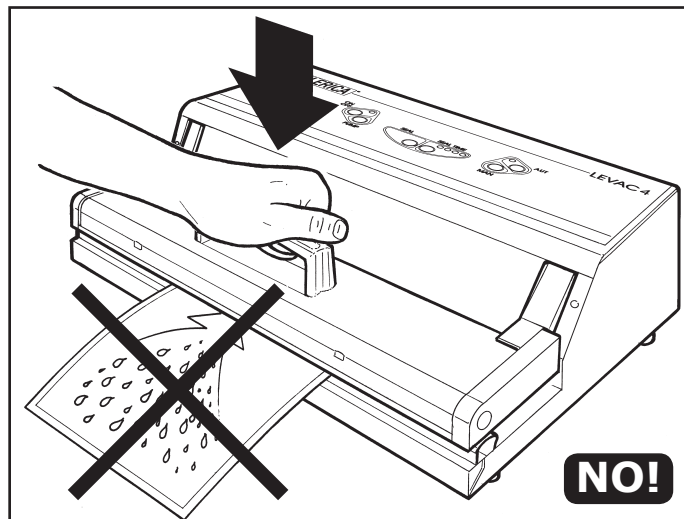





**IT**

## INTRODUZIONE

Nel ringraziarLa per la preferenza accordata, la Ditta Costruttrice è lieta di annoverarLa tra i suoi affezionati Clienti e confida che l'uso di questo macchinario sia per

Lei motivo di piena soddisfazione.

Il presente Manuale di Uso serve da riferimento per una guida corretta ed una rapida identificazione della macchina in tutte le sue parti e versioni.

I disegni, le tabelle e quant'altro contenuto nel presente Manuale di Uso sono di natura riservata e, per questo, ogni informazione non può essere riprodotta nè completamente nè parzialmente e non può essere comunicata a terzi, senza l'autorizzazione della Ditta Costruttrice che ne è la proprietaria esclusiva.

In base alla propria politica di continuo miglioramento della qualità la Ditta Costruttrice si riserva il diritto di apportare tutte le modifiche che riterrà opportuno in qualsiasi momento e senza preavviso.

**EN**

## INTRODUCTION

In thanking you for the preference shown, the Manufacturer welcomes you among our customers and trusts that you will be fully satisfied with the machine.

This Operator's Manual serves as a reference and guide for correct and rapid identification of the machine in all its parts and versions.

The drawings, tables and anything else contained in this Operator's Manual are of a confidential nature and therefore no part of it may be reproduced either completely or partially or communicated to third parties, without the express permission of the Manufacturer who is its exclusive owner. In accordance with the Firm's policy of constant improvement the Manufacturer reserves the right to make any modifications deemed opportune, at any time and without prior notice.

**FR**

## PRÉFACE

En vous remerciant pour la préférence accordée, la Société Constructrice est heureuse de vous compter parmi ses nouveaux clients et vous certifie que l'utilisation de cette machine vous rendra pleine satisfaction.

Le présent Manuel d'Utilisation sert de référence pour un guide correct et une rapide identification de la machine dans toutes ses parties et versions.

Les dessins, les tableaux et autres contenus dans le présent Manuel d'Utilisation sont de nature réservée et, pour cela, aucune information ne peut être reproduite ni complètement ni partiellement et ne peut être communiquée à des tiers sans l'autorisation de la Société Constructrice, qui en est la propriétaire exclusive.

Sur base d'une politique d'amélioration continue de la qualité, la Société se réserve le droit d'apporter toutes les modifications qu'elle jugera opportunes à tout moment et sans préavis.

**DE**

## VORBEMERKUNG

Die Herstellerfirma dankt Ihnen für Ihre Wahl und freut sich, Sie zu ihren treuen Kunden zählen zu dürfen. Wir sind überzeugt, daß Sie der Gebrauch dieser Maschine voll zufriedenstellen wird.

Die vorliegende Bedienungsanleitung dient als Bezugspunkt für einen korrekten Gebrauch und eine rasche Identifizierung der Maschine in allen ihren Teilen und Versionen.

Die Zeichnungen, Tabellen und der sonstige Inhalt der vorliegenden Bedienungsanleitung sind vertraulicher Natur, und die Informationen dürfen daher ohne Genehmigung der Herstellerfirma, die deren ausschließlicher Eigentümer ist, weder vollständig noch teilweise reproduziert oder an Dritte weitergegeben werden. Aufgrund ihrer Politik der ständigen Verbesserung der Qualität behält die Herstellerfirma sich das Recht vor, jederzeit und ohne Vorankündigung alle Abänderungen, die sie für angebracht hält, vorzunehmen.

**ES**

## INTRODUCCIÓN

Agradeciéndole de antemano la confianza depositada en nosotros, la empresa se siente orgullosa de incluirles en su larga lista de clientes y confía que el uso de esta máquina represente para ustedes motivo de plena satisfacción.

El presente Manual de Uso sirve como referencia para una guía correcta y una rápida identificación de la máquina, y de todas sus piezas y versiones.

Los diseños, las tablas y todo lo contenido en el presente Manual de Uso son de naturaleza reservada y por lo tanto, esta información no puede ser reproducida ni completamente ni parcialmente y no puede ser comunicada a terceros, sin la autorización de la empresa constructora, que es la propietaria exclusiva.

En base a la propia política de continua mejora de la calidad, la empresa constructora se reserva el derecho de aplicar cualquier modificación que considere oportuno en cualquier momento y sin previo aviso.



**IT**

## INDICE

<b>PREMESSA</b> .....	12
<b>NORME GENERALI DI SICUREZZA E PREVENZIONE INFORTUNI</b> .....	12
SEGNALI DI PERICOLO .....	14
<b>CONFEZIONATRICE SOTTOVUOTO</b> .....	16
USO PREVISTO .....	16
USO ANOMALO E NON PREVISTO .....	16
GARANZIA .....	18
<b>ISTRUZIONI SPECIFICHE D'USO</b> .....	20
AVVERTENZE GENERALI .....	20
TARGHETTA .....	20
<b>DATI TECNICI</b> .....	22
<b>ISTRUZIONI SPECIFICHE D'USO:</b>	
<b>INSTALLAZIONE</b> .....	24
NORME GENERALI DI IMPIEGO .....	24
FUNZIONE DEI PULSANTI E COMPONENTI PRINCIPALI .....	28
<b>STATO DI RISPARMIO ENERGIA STAND-BY - SEGNALE ACUSTICO</b> .....	30

<b>ISTRUZIONI PER L'USO</b> .....	32
CREAZIONE DEL VUOTO .....	32
<i>MODALITA' AUTOMATICA</i> .....	32
ESECUZIONE VUOTO IN BUSTE GOFFRATE PER SOTTOVUOTO .....	32
<i>MODALITA' MANUALE</i> .....	38
ESECUZIONE VUOTO IN BUSTE GOFFRATE .....	38
<i>ESECUZIONE VUOTO IN CONTENITORI</i> .....	42
<i>INTERRUZIONE CICLO DI CONFEZIONAMENTO</i> .....	46
<i>IMPIEGO CONFEZIONATRICE COME SOLA SALDATRICE PER MODELLI CON AVVIAMENTO AUTOMATICO</i> .....	48
<i>MODELLI SENZA AVVIAMENTO AUTOMATICO</i> .....	52

<b>ATTENZIONE: NOTE GENERALI MOLTO IMPORTANTI!</b> .....	56
<b>RISCHI RESIDUI</b> .....	58
<b>RICAMBI</b> .....	58
<b>MANUTENZIONE</b> .....	58
<b>CURA DELLA CONFEZIONATRICE DAL COSTRUTTORE</b> .....	60
<b>PROBLEMI: CAUSE E RIMEDI</b> .....	62
<b>DEMOLIZIONE ED ELIMINAZIONE DELLA MACCHINA O DI SUE PARTI</b> .....	64
<b>CONSIGLI UTILI PER IL CONFEZIONAMENTO E LA CONSERVAZIONE DEGLI ALIMENTI</b> .....	66
TEMPI DI CONSERVAZIONE INDICATIVI .....	70

**EN**

## INDEX

<b>INTRODUCTION</b> .....	12
<b>GENERAL SAFETY AND ACCIDENT PREVENTION</b> .....	12
DANGER SYMBOLS .....	14
<b>VACUUM PACKAGING MACHINE</b> .....	16
INTENDED USE .....	16
IMPROPER MACHINE USE .....	16
WARRANTY .....	18
<b>SPECIFIC OPERATING INSTRUCTIONS</b> .....	20
GENERAL INSTRUCTIONS .....	20
CE PLATE .....	20
<b>TECHNICAL DATA</b> .....	22
<b>INSTALLATION</b> .....	24
GENERAL USAGE INSTRUCTIONS .....	24
FUNCTIONS OF BUTTONS AND MAIN COMPONENTS .....	28
<b>ENERGY-SAVING STATUS - STAND-BY BUZZER SIGNAL</b> .....	30

<b>SPECIFIC INSTRUCTIONS FOR USE</b> .....	32
VACUUM CREATION .....	32
<i>AUTOMATIC MODE</i> .....	32
VACUUM CREATION INSIDE OF CHANNELLED VACUUM BAGS .....	32
<i>MANUAL MODE</i> .....	38
VACUUM CREATION INSIDE OF CHANNELLED VACUUM BAGS .....	38
<i>VACUUM CREATION INSIDE OF CONTAINERS</i> .....	42
<i>STOPPING OF PACKAGING CYCLE</i> .....	46
<i>USE OF THE PACKAGING MACHINE ONLY AS A SEALER FOR MODELS WITH AUTOMATIC CYCLE START</i> .....	48
<i>MODELS WITHOUT AUTOMATIC START</i> .....	52

<b>ATTENTION: IMPORTANT INFORMATION</b> .....	56
<b>RESIDUAL HAZARDS</b> .....	58
<b>SPARE PARTS</b> .....	58
<b>MAINTENANCE</b> .....	58
<b>VACUUM PACKAGING MACHINE CARE</b> .....	60
<b>NOTE FROM THE MANUFACTURER</b> .....	60
<b>TROUBLESHOOTING</b> .....	62
<b>DISPOSAL OF THE MACHINE OR ITS PARTS</b> .....	64
<b>USEFUL ADVICE ON PACKAGING AND THE PRESERVATION OF FOODS</b> .....	66
APPROXIMATE PRESERVATION TIMES .....	70



**FR**

## INDEX

PRÉFACE .....	13
CONSIGNES GÉNÉRALES DE SÉCURITÉ ET PREVENTION DES ACCIDENTS .....	13
SIGNAUX D'INFORMATION .....	15
CONDITIONNEUSE SOUS VIDE .....	17
UTILISATION CONFORME DE LA MACHINE .....	17
TRAITEMENT IMPROPRE DE LA MACHINE .....	17
GARANTIE .....	19
INSTRUCTIONS SPÉCIFIQUES POUR L'UTILISATION .....	21
AVERTISSEMENTS GÉNÉRAUX .....	21
PLAQUE D'IDENTIFICATION .....	21
DONNÉES TECHNIQUES .....	23
MISE EN PLACE ET MISE EN SERVICE .....	25
RÈGLES GÉNÉRALES POUR L'EMPLOI .....	25
FONCTION DES BOUTONS ET DES ÉLÉMENTS PRINCIPAUX .....	29
ETAT D'ECONOMIE D'ENERGIE STAND-BY - AVERTISSEUR SONORE .....	31
<b>UTILISATION DE LA MACHINE .....</b>	<b>33</b>
CRÉATION DU VIDE .....	33
MODALITÉ AUTOMATIQUE .....	33
EXÉCUTION DU VIDE DANS DES SACHETS GAUFRÉS POUR SOUS VIDE .....	33
MODALITÉ MANUELLE .....	39
EXÉCUTION DU VIDE DANS DES SACHETS GAUFRÉS .....	39
EXÉCUTION DU VIDE DANS DES RÉCIPIENTS .....	43
INTERRUPTION DU CYCLE DE CONDITIONNEMENT .....	47
EMPLOI DE LA CONDITIONNEUSE UNIQUEMENT COMME SOUDEUSE POUR LES MODÈLES AVEC MISE EN MARCHÉ AUTOMATIQUE DU CYCLE .....	49
MODÈLES SANS MISE EN MARCHÉ AUTOMATIQUE .....	53
<b>ATTENTION: TRÈS IMPORTANT ! .....</b>	<b>57</b>
<b>AUTRES RISQUES .....</b>	<b>59</b>
<b>PIÈCES DE RECHANGE .....</b>	<b>59</b>
<b>ENTRETIEN .....</b>	<b>59</b>
<b>SOIN DE LA CONDITIONNEUSE .....</b>	<b>61</b>
<b>LE CONSTRUCTEUR .....</b>	<b>61</b>
<b>PROBLÈMES: CAUSES ET REMÈDES .....</b>	<b>63</b>
<b>DÉMOLITION ET ÉLIMINATION DE LA MACHINE OU DE SES PARTIES .....</b>	<b>65</b>
<b>CONSEILS POUR LE CONDITIONNEMENT ET LA CONSERVATION DES ALIMENTS .....</b>	<b>67</b>
<b>TEMPS DE CONSERVATION INDICATIFS .....</b>	<b>71</b>

**DE**

## INHALT

VORBEMERKUNG .....	13
ALLGEMEINE SICHERHEITS- UND UNFALLVERHÜTUNGSNORMEN .....	13
GEFAHRSSIGNALE .....	15
VAKUUM-VERPACKUNGSMASCHINE .....	17
BESTIMMUNGSGEMÄSSE VERWENDUNG .....	17
NICHT BESTIMMUNGS- GEMÄSSE VERWENDUNG .....	17
GARANTIE .....	19
SPEZIFISCHE GEBRAUCHSANLEITUNG .....	21
ALLGEMEINE HINWEISE .....	21
CE-TYPENSCHILD .....	21
TECHNISCHE DATEN .....	23
AUFSTELLUNG .....	25
ALLGEMEINE GEBRAUCHSHINWEISE .....	25
FUNKTIONEN DER TASTEN UND HAUPT-BESTANDTEILE .....	29
ENERGIESPARMODUS STAND-BY - AKUSTIKMELDER .....	31
<b>GEBRAUCHSANLEITUNG .....</b>	<b>33</b>
BEUTELVAKUUMIERUNG .....	33
AUTOMATISCHE WEISE .....	33
BEUTELVAKUUMIERUNG .....	33
MANUELLER ARBEITSVORGANG .....	39
BEUTELVAKUUMIERUNG .....	39
GEFÄSSVAKUUMIERUNG .....	43
UNTERBRECHUNG DES VERPACKUNGSVORGANGS .....	47
EINSATZ DER VERPACKUNGSMASCHINE NUR ZUR VERSIEGELUNG FÜR MODELLE MIT AUTOMATISCHEM START DES ARBEITSVORGANGES .....	49
MODELLE OHNE AUTOMATISCHEN START .....	53
<b>ACHTUNG: SEHR WICHTIGE ALLGEMEINE HINWEISE! .....</b>	<b>57</b>
<b>RESTRISIKEN .....</b>	<b>59</b>
<b>ERSATZTEILE: ALLGEMEINE HINWEISE .....</b>	<b>59</b>
<b>WARTUNG .....</b>	<b>59</b>
<b>PFLEGE DER VAKUUMVERPACKUNGSMASCHINE .....</b>	<b>61</b>
<b>SEITENS DES HERSTELLERS .....</b>	<b>61</b>
<b>STÖRBEBEITIGUNG .....</b>	<b>63</b>
<b>ENTSORGUNG DER MASCHINE ODER DEREN BESTANDTEILE .....</b>	<b>65</b>
<b>NÜTZLICHE RATSCHLÄGE ZUR VERPACKUNG UND KONSERVIERUNG DER LEBENSMITTEL .....</b>	<b>67</b>
<b>KONSERVIERUNGSDAUER .....</b>	<b>71</b>

**ES**

## INDICE

INTRODUCCIÓN .....	13
SEGURIDAD GENERAL Y PREVENCIÓN DE ACCIDENTES .....	13
SÍMBOLOS DE PELIGRO .....	15
MÁQUINA DE VACÍO .....	17
USO PREVISTO .....	17
USO INCORRECTO Y NO PREVISTO DE LA MÁQUINA .....	17
GARANTIA .....	19
INSTRUCCIONES ESPECÍFICAS PARA EL USO .....	21
ADVERTENCIAS GENERALES .....	21
PLACA DE IDENTIFICACION .....	21
DATOS TÉCNICOS .....	23
INSTRUCCIONES ESPECÍFICAS DE USO: INSTALACIÓN .....	25
NORMAS GENERALES DE USO .....	25
FUNCIÓN DE LOS PULSADORES Y DE LOS COMPONENTES PRINCIPALES .....	29
ESTADO DE AHORRO DE ENERGÍA STAND-BY - AVISADOR ACÚSTICO .....	31
<b>INSTRUCCIONES DE USO .....</b>	<b>33</b>
CREACIÓN DE VACÍO .....	33
MODO AUTOMÁTICO .....	33
CREACIÓN DEL VACÍO EN EL INTERIOR DE BOLSAS GOFRADAS ESPECIALES PARA VACÍO .....	33
MODO MANUAL .....	39
CREACIÓN DE VACÍO EN EL INTERIOR DE LAS BOLSAS .....	39
CREACIÓN DE VACÍO EN EL INTERIOR DE CONTENEDORES .....	43
INTERRUPCIÓN CICLO DE ACONDICIONAMIENTO .....	47
USO DE LA CONFECCIONADORA COMO ÚNICA SELLADORA PARA MODELOS CON PUESTA EN MARCHA AUTOMÁTICA DEL CICLO .....	49
MODELOS SIN PUESTA EN MARCHA AUTOMÁTICA .....	53
<b>¡ATENCIÓN! OBSERVACIONES GENERALES MUY IMPORTANTES .....</b>	<b>57</b>
<b>RESIGOS RESIDUALES .....</b>	<b>59</b>
<b>PIEZAS DE REPUESTO .....</b>	<b>59</b>
<b>MANTENIMIENTO .....</b>	<b>59</b>
<b>CUIDADOS DE LA MÁQUINA DE VACÍO DEL FABRICANTE .....</b>	<b>61</b>
<b>PROBLEMAS: CAUSAS Y REMEDIOS .....</b>	<b>63</b>
<b>DEMOLICIÓN Y ELIMINACIÓN DE LA MÁQUINA O DE PARTES DE LA MISMA .....</b>	<b>65</b>
<b>CONSEJOS ÚTILES PARA EL ACONDICIONAMIENTO Y LA CONSERVACIÓN DE LOS ALIMENTOS .....</b>	<b>67</b>
<b>TIEMPOS DE CONSERVACIÓN INDICATIVOS .....</b>	<b>71</b>



**IT**

## PREMESSA

Questo manuale contiene le istruzioni per l'uso e la manutenzione della CONFEZIONATRICE SOTTO VUOTO.



**L'osservanza delle istruzioni contenute nel presente manuale consente di operare durante l'uso in condizioni di sicurezza, garantendo nel contempo il regolare funzionamento dell'apparecchio.**



**PRIMA DI UTILIZZARE LA CONFEZIONATRICE SOTTOVUOTO LEGGETE ATTENTAMENTE LE ISTRUZIONI CONTENUTE IN QUESTO MANUALE.**



**Il costruttore declina ogni responsabilità dovuta a negligenza ed alla mancata osservanza delle istruzioni.**

## NORME GENERALI DI SICUREZZA E PREVENZIONE INFORTUNI



**PERICOLO**



- Non toccare l'apparecchio con le mani bagnate o umide.
- Non utilizzare l'apparecchio a piedi scalzi.
- In caso di guasto o cattivo funzionamento, spegnere l'apparecchio e scollegarlo dalla rete.
- Non lasciare l'apparecchio esposto ad agenti atmosferici; non immergerlo in acqua.
- Non affidarne l'uso a bambini od a persone incapaci.
- Staccare sempre la spina prima di effettuare qualsiasi operazione diversa dal confezionamento.
- Quando l'apparecchio non viene utilizzato, spegnerlo e disinserire la spina.

**EN**

## INTRODUCTION

This manual contains the instructions for the use and maintenance of the VACUUM PACKAGING MACHINE.



**Compliance with the instructions contained in this manual will ensure safe use and correct operation of the machine.**



**BEFORE USING THE VACUUM PACKAGING MACHINE, CAREFULLY READ THESE INSTRUCTIONS.**



**The manufacturer declines any liability if these instructions are not followed.**

## GENERAL SAFETY AND ACCIDENT PREVENTION



**DANGER**



- Do not touch the machine with wet hands.
- Do not touch the machine when barefoot.
- In case of breakdown or malfunction, switch off the machine and unplug it.
- Do not leave the machine exposed to atmospheric agents; do not put it in water.
- Do not let children or incapable people use the machine.
- Always unplug the machine before carrying out any operation other than vacuum packing.
- Switch the machine off and unplug it when not used.



**FR**

## PRÉFACE

Ce manuel contient les instructions pour l'usage et l'entretien de la CONDITIONNEUSE SOUS VIDE.



**L'observance des instructions, qui sont contenues dans ce manuel permet un emploi en toute sécurité, et garanti à la fois le bon fonctionnement de la machine.**



**AVANT D'UTILISER LA CONDITIONNEUSE SOUS VIDE LISEZ ATTENTIVEMENT LES INSTRUCTIONS, QUI SONT CONTENUES DANS CE MANUEL.**



**Le constructeur décline toute responsabilité due à la négligence ou au non-respect des instructions.**

## CONSIGNES GÉNÉRALES DE SÉCURITÉ ET PRÉVENTION DES ACCIDENTS

**! DANGER !**

- Ne pas toucher la machine avec les mains mouillées ou humides.
- Ne pas utiliser la machine avec les pieds nus.
- En cas de panne ou de mauvais fonctionnement, arrêtez la machine et débranchez-la du courant.
- Ne pas laisser la machine exposée aux agents atmosphériques; ne pas plonger la machine dans l'eau.
- Ne pas confier l'utilisation à des enfants ou à des personnes incapables.
- Débrancher toujours la fiche avant de faire une quelconque opération autre que le conditionnement.
- Quand l'appareil n'est pas utilisé il faut l'éteindre et débrancher la fiche.

**DE**

## VORBEMERKUNG

Dieses Handbuch enthält die Bedienungs- und Wartungsanleitung der VAKUUM-VERPACKUNGSMASCHINE.



**Die Beachtung der in dieser Betriebsanleitung enthaltenen Hinweise ermöglichen eine bestimmungsgemäße und sichere Verwendung und garantieren gleichzeitig einen störungsfreien Betrieb des Geräts.**



**VOR BENÜTZUNG DER VAKUUMVERPACKUNGSMASCHINE DIE IN DIESEM HANDBUCH ENTHALTENEN ANWEISUNGEN AUFMERKSAM LESEN.**



**Der Hersteller lehnt jegliche Haftung für Schäden ab, die auf Nachlässigkeit und Nichteinhaltung der Anweisungen zurückzuführen sind.**

## ALLGEMEINE SICHERHEITS- UND UNFALLVERHÜTUNGSNORMEN

**! GEFAHR !**

- Das Gerät nicht mit nassen oder feuchten Händen berühren.
- Das Gerät nicht barfuß benutzen.
- Im Fall von Schäden oder Funktionsstörungen das Gerät ausschalten und Netzstecker ziehen.
- Halten Sie Wasser und Wasserdampf von der Maschine fern.
- Kinder und unfähige Personen dürfen das Gerät nicht benutzen.
- Netzstecker bei allen Wartungs- und Pflegearbeiten ziehen.
- Das Gerät bei Nichtbenutzung ausschalten und Netzstecker ziehen.

**ES**

## INTRODUCCIÓN

Este manual contiene las instrucciones de uso y mantenimiento para utilizar la MÁQUINA DE VACÍO.



**Siguiendo las instrucciones de este manual, el usuario podrá utilizar la máquina bajo las condiciones de seguridad necesarias, asegurando a la vez el buen manejo y funcionamiento de la misma.**



**ANTES DE UTILIZAR LA MÁQUINA DE VACÍO, LEA LAS INSTRUCCIONES DE ESTE MANUAL.**



**El fabricante no se hace responsable de las negligencias y del incumplimiento de las instrucciones de uso del Manual.**

## SEGURIDAD GENERAL Y PREVENCIÓN DE ACCIDENTES

**! PELIGRO !**

- No tocar la máquina con las manos mojadas o húmedas.
- No utilizar el aparato estando descalzos.
- En caso de avería o mal funcionamiento, apague la máquina y desenchúfela.
- No deje la máquina expuesta a los agentes atmosféricos; no vierta agua sobre ella.
- No permita que los niños ni las personas inexpertas manejen la máquina.
- Siempre deberá desenchufar la máquina antes de realizar cualquier operación diferente a la creación de vacío.
- Cuando la máquina no se esté utilizando, apáguela y desenchúfela.



**IT**

- Non tirare il cavo di alimentazione per staccare la spina dalla presa elettrica.
- Verificare sovente lo stato del cavo di alimentazione che in caso di necessità deve essere sostituito solo presso un Centro Tecnico di Assistenza autorizzato.
- In caso di riparazione o sostituzione di parti utilizzare esclusivamente ricambi originali.
- In caso di incompatibilità tra la spina di alimentazione e la vostra presa, fatela sostituire da un Centro Tecnico di Assistenza autorizzato; si sconsiglia l'uso di adattatori non omologati e/o prolunghe.

**EN**

- Do not pull the power cord to unplug the machine.
- Frequently check the condition of the power cord; if necessary have it replaced by only an authorized Technical Assistance Centre.
- In case of repair or replacing parts, only use original spare parts.
- In case of incompatibility between the power plug and your socket, have it replaced by an authorized Technical Assistance Centre.



**FARE ATTENZIONE AI SEGNALI RIPORTATI IN QUESTO MANUALE.**



**PAY ATTENTION TO THE SYMBOLS GIVEN IN THIS MANUAL.**

#### SEGNALI DI PERICOLO



**PERICOLO GENERICO:** questo segnale avverte che se le operazioni descritte non sono correttamente eseguite, l'operatore è sottoposto a rischi o l'apparecchio potrebbe conseguire dei danni.



**GENERAL DANGER:** this symbol warns that if the described operations are not correctly performed, the operator is exposed to risks or the machine could be damaged.



**PERICOLO ELETTRICO:** questo segnale avverte che esistono pericoli di natura elettrica.



**ELECTRIC DANGER:** this symbol signals the possibility of an electrical danger.



**PERICOLO SCOTTATURE:** questo segnale avverte che esistono pericoli di scottature.



**BURNING DANGER:** this symbol warns of danger of burns.



**NOTA:** questo simbolo segnala una nota o una raccomandazione.



**NOTE:** this symbol indicates a very important note or warning.



## FR

- Ne pas tirer le câble d'alimentation pour débrancher la fiche de la prise électrique.
- Vérifier souvent l'état du câble d'alimentation. En cas de besoin, il doit être changé seulement auprès d'un Centre d'Assistance Technique autorisé.
- En cas de réparation ou remplacement des parties, utiliser seulement pièces de rechange originales.
- En cas d'incompatibilité entre la fiche d'alimentation et votre prise, faites-la remplacer par un Centre d'Assistance Technique autorisé; n'utilisez pas d'adaptateurs non homologués et/ou de rallonges.

 **FAIRE ATTENTION AUX SIGNAUX QUI SONT INDIQUÉS DANS CE MANUEL.**

## SIGNAUX DE DANGER

 **DANGER GÉNÉRAL: ce signal avertit que le non-respect de cette consigne peut entraîner des blessures ou des dommages à la machine.**

 **DANGER ÉLECTRIQUE signale un danger électrique.**

 **DANGER BRÛLURES signale des dangers de brûlures.**

 **REMARQUE: Ce symbole signale une remarque ou une recommandation très importante.**

## DE

- Stecker nicht am Kabel ziehen.
- Zustand des Netzkabels oft überprüfen; bei Bedarf nur von berechtigtem Kundendienst auswechseln lassen.
- Bei Reparaturen oder Auswech-selung von Teilen ausschließlich Original-Ersatzteile verwenden.
- Falls der Netzstecker nicht mit Ihrer Steckdose übereinstimmt, von berechtigtem Kunden-dienst auswechseln lassen. Nicht normgerechte Netzad-apter dürfen nicht verwendet werden.

 **ALLE IN DIESER BE-TRIEBSANLEITUNG ENTHALTENEN SI-CHERHEITSHINWEISE UN-BEDINGT BEACHTEN!**

## GEFAHRSIGNALE

 **Bezeichnet eine möglicher Weise gefährliche Situation, welche Verletzungen und/oder Sachbeschädigungen zur Folge haben können.**

 **ELEKTRISCHE GE-FAHR: Dieses Signal warnt davor, dass Gefahren elektrischer Natur bestehen.**

 **VERBRENNUNGS-GE-FAHR: Dieses Signal warnt davor, dass Verbrennungsgefahr besteht.**

 **Dieses Symbol weist auf eine sehr wichtige Anmerkung oder Empfehlung hin.**

## ES

- No tire del cable de alimentación para desenchufar la máquina de la toma de corriente.
- Compruebe regularmente las condiciones en que se encuentra el cable, que deberá sustituirse por otro nuevo en caso sea necesario, y sólo por el Centro de Asistencia Técnica autorizado.
- En caso de reparación o sustitución de partes de la máquina, utilicen únicamente recambios originales.
- En caso de incompatibilidad entre el enchufe de la máquina y vuestra toma de corriente, háganlo sustituir en un Centro autorizado de Asistencia Técnica; desaconsejamos el uso de adaptadores no homologados y/o alargaderas.

 **PONER ATENCIÓN A LAS SEÑALES DESCRITAS EN ESTE MANUAL.**

## SÍMBOLOS DE PELIGRO

 **PELIGRO GENÉRICO: esta señal avisa de que si las operaciones descritas no son efectuadas correctamente, el operador está sometido a riesgos, o la máquina podría sufrir daños.**

 **PELIGRO ELÉCTRICO: este símbolo avisa de la existencia de peligro relacionado con la electricidad.**

 **PELIGRO DE QUEMADURAS: este símbolo avisa de la existencia de peligro de quemaduras.**

 **OBSERVACIÓN: Este símbolo señala una observación o una recomendación.**



**IT**

## SEGNALI DI INFORMAZIONE



**Prima di operare leggere attentamente le istruzioni riportate nel presente manuale.**



**Prima di ogni operazione di manutenzione, scollegare l'apparecchio dall'alimentazione elettrica e consultare il presente manuale.**



**EN**

## INFORMATION SYMBOLS



**Before using the machine, carefully read the instructions contained in this manual.**



**Before starting any maintenance operation, disconnect the power supply and consult this instruction manual.**



## CONFEZIONATRICE SOTTOVUOTO

### USO PREVISTO

L'apparecchio è stato progettato e studiato per effettuare il vuoto in buste o contenitori sottovuoto di prodotti asciutti.

Questo apparecchio non è adatto all'uso da parte di persone (inclusi bambini) con capacità fisiche, sensoriali e mentali ridotte, o inesperte, a meno che non vengano supervisionate ed istruite nell'uso dell'apparecchio da una persona responsabile per la loro sicurezza. I bambini devono essere controllati che non giochino con l'apparecchio.

### USO ANOMALO E NON PREVISTO



**La confezionatrice descritta nel presente libretto è stata progettata, dimensionata e costruita esclusivamente per l'uso precedentemente descritto.**

## VACUUM PACKAGING MACHINE

### INTENDED USE

This machine has been designed and developed for vacuum packaging of dry products with bags or vacuum containers.

This appliance is not suitable for use by persons (including children) with reduced physical, sensory and mental capacities, or who are unskilled, unless they are supervised and trained regarding use of the appliance by a person responsible for their safety. Children must not be allowed to play with the appliance.

### IMPROPER MACHINE USE



**The vacuum packaging machine described in this instruction manual has been designed and built only for the above-mentioned use.**





**FR**

## SIGNAUX D'INFORMATION



**Avant l'usage, lire attentivement les instructions qui sont écrites dans la notice d'utilisation.**



**Avant une quelconque opération de maintenance, débrancher la machine et consulter la notice d'utilisation.**



**DE**

## ALLGEMEINE HINWEISE



**Vor der Inbetriebnahme die in der vorliegenden Betriebsanleitung enthaltenen Anleitungen aufmerksam lesen.**



**Bei allen Wartungs- und Pflegearbeiten zuerst Stecker vom Netz ziehen und Betriebsanleitung lesen.**



**ES**

## SIMBOLOS DE INFORMACIÓN



**Antes de utilizar la máquina, lea atentamente las instrucciones de este manual.**



**Antes de comenzar cualquier operación de mantenimiento, desenchufe la máquina y consulte este manual de instrucciones.**



## CONDITIONNEUSE SOUS VIDE

### UTILISATION CONFORME DE LA MACHINE

L'appareil a été étudié pour effectuer le vide dans des sachets et des récipients sous vide de produits secs.

Cet appareil n'est pas apte à être utilisé par des personnes (y compris les enfants) présentant des capacités physiques, sensorielles et mentales réduites, ou manquant d'expérience, à moins qu'elles ne soient surveillées et instruites sur l'utilisation de l'appareil par une personne responsable de leur sécurité. Il faut contrôler que les enfants ne jouent pas avec l'appareil.

### TRAITEMENT IMPROPRE DE LA MACHINE



**La conditionneuse décrite dans ce manuel a été projetée, dimensionnée et construite exclusivement pour l'utilisation précédemment décrite.**

## VAKUUM-VERPACKUNGSMASCHINE

### BESTIMMUNGSGEMÄSSE VERWENDUNG

Das Gerät dient ausschliesslich zum Verpacken von trockenen Lebensmitteln und anderen nicht flüssigen Produkten unter Vakuum. Dieses Gerät ist nicht geeignet für die Benutzung durch Personen (einschließlich Kindern) mit eingeschränkten körperlichen, sensorischen oder geistigen Fähigkeiten bzw. mangelnder Erfahrung, es sei denn, dass diese von einer für ihre Sicherheit verantwortlichen Person beaufsichtigt und im Gebrauch des Geräts unterwiesen werden. Kinder müssen beaufsichtigt werden, damit sie nicht mit dem Gerät spielen.

### NICHT BESTIMMUNGSGEMÄSSE VERWENDUNG



**Die in diesem Handbuch beschriebene Verpackungsmaschine wurde ausschließlich für den hier oben beschriebenen Gebrauch hergestellt.**

## MAQUINA DE VACÍO

### USO PREVISTO

El aparato ha sido proyectado y estudiado para efectuar el vacío en bolsas o bien en contenedores en vacío de productos secos.

Este equipo no es apto para ser usado por personas (incluidos los niños) con capacidades físicas, sensoriales y mentales reducidas, o inexpertas, a menos que hayan recibido supervisión e instrucción en cuanto al uso del mismo de parte de una persona responsable por su seguridad. Los niños deben tenerse bajo control para evitar que jueguen con el equipo.

### USO INCORRECTO Y NO PREVISTO DE LA MÁQUINA



**Les recordamos que la máquina de vacío que se describe en este manual de instrucciones ha sido proyectada, dimensionada y construida exclusivamente para el uso descrito.**



**IT**

## GARANZIA

La Vostra confezionatrice gode di una garanzia contro i difetti di costruzione di 12 mesi dalla data di acquisto.

La garanzia decade per un uso non conforme o diverso da quello illustrato nel presente manuale.

**N** CATTIVO USO, NEGLIGENZA, INOSSERVANZA NEL MANTENERE IL PRODOTTO PULITO, IMPIEGO DELLA CONFEZIONATRICE SOTTOVUOTO CON TENSIONI DIVERSE DA QUELLE INDICATE O TENTATIVI DI RIPARAZIONE DA PARTE DI PERSONALE NON AUTORIZZATO, FANNO DECADERE LE CONDIZIONI DI GARANZIA.

**N** L'uso non conforme o non corrispondente a quanto indicato nel presente manuale, può comportare danneggiamento della CONFEZIONATRICE SOTTOVUOTO precludendo così il rispetto delle condizioni tecniche per cui l'apparecchio è stato progettato e costruito, con conseguente possibile compromissione delle caratteristiche di sicurezza.

**N** Il costruttore non risponde per danni a persone e/o cose derivanti da errori di installazione e uso non conforme dell'apparecchio.

**EN**

## WARRANTY

Your vacuum packaging machine comes with a 12-month warranty against manufacturing defects, valid from the date of purchase.

The warranty does not cover damage caused by misuse or incorrect maintenance.

**N** THE WARRANTY TERMS ARE CANCELLED IN THE EVENT OF ATTEMPTS TO REPAIR THE MACHINE BY UNAUTHORIZED PERSONNEL.

**N** Any use not complying with that indicated in this instruction manual can result in damage to the VACUUM PACKAGING MACHINE.  
Failure to respect the technical conditions for which the machine is designed and built can compromise machine safety.

**N** The manufacturer declines any liability for injuries or damage due to incorrect machine installation or use.





**FR**

## GARANTIE

Votre machine est garantie pour la durée de 12 mois de la date de vente, qui est écrite sur la documentation d'achat.

La garantie sera tout de suite déchuée en cas d'utilisation non conforme ou différente de celle qui est décrite dans cette notice d'utilisation.

 **TRAITEMENT IMPROPRE, NÉGLIGENCE, NON-RESPECT DU MAINTIEN DE PROPRIÉTÉ DE LA MACHINE, UTILISATION DE LA MACHINE AVEC DES TENSIONS DIFFÉRENTES DE CELLES QUI SONT INDICÉES OU DES TENTATIVES DE RÉPARATION PAR DU PERSONNEL NON-AUTORISÉ, FONT DÉCHOIR TOUT DE SUITE LA GARANTIE.**

 **Une utilisation impropre ou non conforme aux consignes de la notice d'utilisation, peut comporter des dommages à la CONDITIONNEUSE SOUS VIDE et en empêchant ainsi le respect des conditions techniques pour lesquelles l'appareil a été projeté et construit, pourrait compromettre les caractéristiques de sûreté.**

 **Le constructeur décline toute responsabilité pour dommages aux personnes et/ou aux choses qui découlent d'erreurs d'installation et utilisation non conforme de l'appareil.**

**DE**

## GARANTIE

Ihre Verpackungsmaschine ist durch eine Garantie von 12 Monaten ab dem Kaufdatum gegen Herstellungsmängel gedeckt.

Die Garantie ist ausgeschlossen, wenn Personen- und Sachschäden auf nicht bestimmungsgemäße Verwendung, unsachgemäßes Bedienen oder Nichtbeachten der Hinweise in dieser Betriebsanleitung zurückzuführen sind.

 **SCHLECHTER GEBRAUCH, NACHLÄSSIGKEIT, NICHEINHALTUNG DER REINIGUNG, ANSCHLUSS AN EINE VOM TYPENSCHILD ABWEICHENDE SPANNUNG, REPARATURVERSUCHE SEITENS VON NICHT BERECHTIGTEM PERSONAL FÜHREN ZUM VERFALL DER GARANTIE.**

 **Der nicht bestimmungsgemäße oder nicht dem Inhalt des vorliegenden Handbuchs entsprechende Gebrauch kann zur Beschädigung der VAKUUM-VERPACKUNGSMASCHINE führen und so die Einhaltung der technischen Bedingungen, für die das Gerät geplant und konstruiert wurde, verhindern, woraus sich mögliche Beeinträchtigungen der Sicherheitseigenschaften ergeben.**

 **Der Hersteller übernimmt keine Verantwortung für Personen- und Sachschäden die auf Installationsfehler und nicht bestimmungsgemäßen Gebrauch des Gerätes zurückzuführen sind.**

**ES**

## GARANTÍA

Su máquina de vacío tiene una garantía de 12 meses, cubriendo defectos de construcción y/o defectos de sus componentes.

Esta garantía no cubre los daños causados por el uso indebido o por la negligencia de mantenimiento.

La garantía se anula por uso incorrecto o diferente del uso descrito en el presente manual.

 **MAL USO, NEGLIGENCIA, INCUMPLIMIENTO DE LAS NORMAS DE MANTENIMIENTO EN CUANTO A LIMPIEZA DE LA MÁQUINA, USO DE LA MÁQUINA DE VACÍO CON TENSIONES ELÉCTRICAS DIFERENTES A LAS INDICADAS O BIEN INTENTOS DE REPARACIONES POR PERSONAL NO AUTORIZADO, ANULAN LAS CONDICIONES DE LA GARANTÍA.**

 **El uso no conforme o que no corresponda a lo que se indica en el presente manual, puede provocar daños a la MÁQUINA DE VACÍO, y al no respetar las condiciones técnicas para las cuales se proyectó y fabricó el aparato, puede llegar a perjudicar sus características de seguridad.**

 **El fabricante no se hace responsable de daños a personas y/o cosas provocados por errores de instalación y un uso incorrecto del aparato.**



**IT**

## ISTRUZIONI SPECIFICHE D'USO

### AVVERTENZE GENERALI

La Vostra CONFEZIONATRICE SOTTOVUOTO ha subito rigorosi controlli e collaudi prima della spedizione.

**Dopo aver tolto l'imballo, assicuratevi dell'integrità dell'apparecchio; in caso di dubbio, non utilizzatelo e rivolgetevi subito al rivenditore.**

Gli elementi dell'imballo (sacchetti di plastica, ecc.), non debbono essere lasciati alla portata dei bambini, o dispersi nell'ambiente.

### TARGHETTA **CE**

Nella parte inferiore della Vostra CONFEZIONATRICE SOTTOVUOTO si trova la targhetta di identificazione del prodotto e di marcatura **CE** (vedi disegno sotto riportato).

**EN**

## SPECIFIC OPERATING INSTRUCTIONS

### GENERAL INSTRUCTIONS

Your vacuum packaging machine has undergone strict checks and tests before shipment.

**After having removed the packing, ensure that the machine is not damaged; in case of doubt do not use it but return it immediately to the retailer.**

Packaging (plastic bags, etc) must be kept out of reach of children, or dispersed in the atmosphere.

### **CE** PLATE

The product nameplate with CE marking is located on the bottom part of your VACUUM PACKAGING MACHINE (see drawing below).

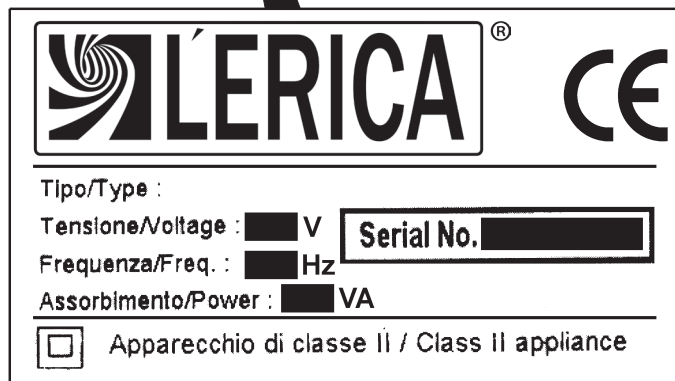
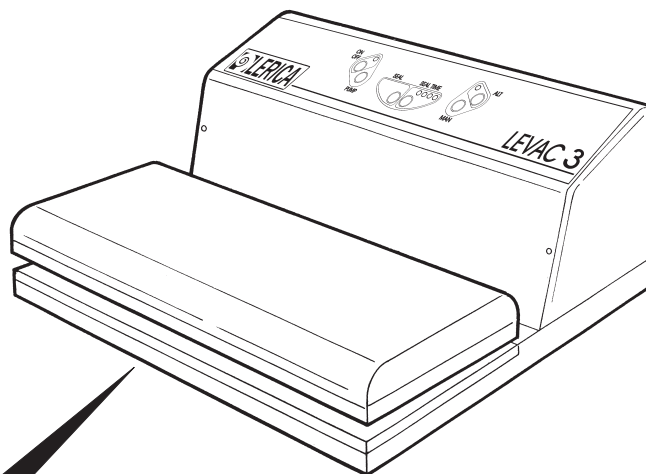
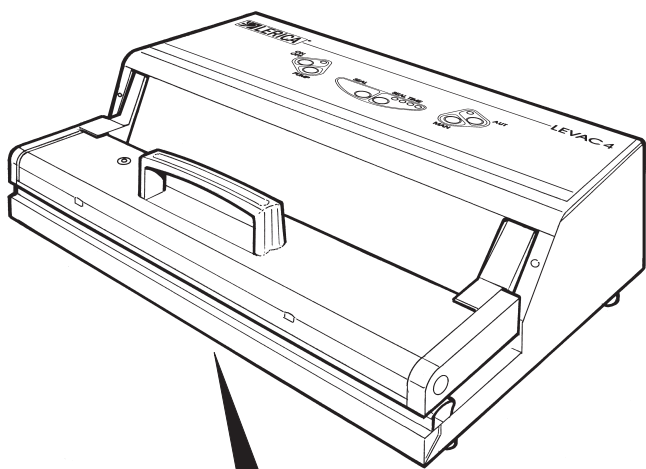



**FR**

## INSTRUCTIONS SPÉCIFIQUES POUR L'EMPLOI

### AVERTISSEMENTS GÉNÉRAUX

Votre CONDITIONNEUSE SOUS VIDE a subi de rigides contrôles et vérifications avant l'envoi.

 **Après avoir enlevé l'emballage, s'assurer de l'intégrité de la machine; en cas de doute, ne pas utiliser l'appareil et adressez-vous tout de suite à votre revendeur.**

Ne pas laisser d'éléments de l'emballage (sachets en plastiques, etc.), à la portée des enfants ou dans la nature.

### PLAQUETTE

Votre CONDITIONNEUSE SOUS VIDE est identifiée par une plaque , qui est placée sur la partie inférieure de la machine.

**DE**

## SPEZIFISCHE GEBRAUCHSANLEITUNG

### ALLGEMEINE HINWEISE

Ihre VAKUUMVERPACKUNGSMASCHINE wurde vor Versand strengen Kontrollen und Abnahmeprüfungen unterzogen.

 **Vergewissern Sie sich nach Entfernen der Verpackung, dass das Gerät unversehrt ist; im Zweifelsfall nicht benutzen und sofort den Händler kontaktieren.**

Die Verpackungselemente (Plastiktüten etc.) dürfen nicht in Reichweite von Kindern gelassen oder in der Umwelt weggeworfen werden.

### -TYPENSCHILD

Im unteren Teil Ihrer VAKUUMVERPACKUNGSMASCHINE befindet sich das -Markierungsschild (siehe Zeichnung).

**ES**

## INSTRUCCIONES ESPECÍFICAS PARA EL USO

### ADVERTENCIAS GENERALES

Su máquina de vacío ha sido sometida a rigurosos controles y pruebas de ensayo antes de ser entregada.

 **Después de quitarle el embalaje, asegúrese de la integridad de la máquina; en caso de duda, no la utilice inmediatamente y llévela al punto de venta donde la adquirió.**

Los elementos del embalaje (plásticos, etc...) no se deben abandonar en el medio ambiente, ni dejarlos al alcance de los niños.

### PLACA DE IDENTIFICACIÓN

En la parte inferior de la máquina de vacío, encontrará la placa de marcatura  (Vea el esquema adjunto).



**IT**

**EN**

**DATI TECNICI**

**TECHNICAL DATA**

<b>MODELLO</b> TYPE	<b>LEVAC 4</b>	<b>LEVAC 3</b>
<b>COMANDI</b> CONTROLS	DIGITALE A 6 TASTI DIGITAL 6 BUTTONS	DIGITALE A 6 TASTI DIGITAL 6 BUTTONS
<b>DIMENSIONI (X)(Y)(Z)</b> DIMENSIONS	472×320×h177 mm	375×297×h145 mm
<b>PESO DELLA MACCHINA</b> WEIGHT OF MACHINE	10,5 kg	8 kg
<b>BARRA SALDANTE (W)</b> SEALING BAR LENGTH	420 mm	310 mm
<b>LARGHEZZA MASSIMA BUSTE</b> MAXIMUM BAG SIZE	400 mm	300 mm
<b>POTENZA DELLA POMPA</b> PUMP POWER	200 W	80 W
<b>TIPO DI POMPA E PORTATA</b> PUMP TYPE	Autolubrif. - 30 l/min Self lubricating - 30 l/min	Autolubrificante - 11 l/min Self lubricating - 11 l/min
<b>POTENZA TOTALE ASSORBITA</b> TOTAL ABSORBED POWER	860 W	220 W
<b>FUSIBILE</b> FUSE	5x20F 5A	5x20F 2,5A
<b>AVVIAMENTO AUTOMATICO MEDIANTE CHIUSURA SPORTELLINO MOBILE</b> AUTOMATIC START BY CLOSING OF THE MOVABLE DOOR	DI SERIE OF SERIES	/
<b>FILTRO LIQUIDI</b> LIQUID FILTER	DI SERIE OF SERIES	/
<b>PRESSIONE FINALE</b> FINAL PRESSURE	0,15 bar - 15 kPa	
<b>SENSORE VUOTO</b> VACUUMSENSOR	DI SERIE - OF SERIES	
<b>TENSIONE DI ALIMENTAZIONE</b> POWER GRID VOLTAGE	230V 50Hz (CE) - 110V 60Hz (USA)	
<b>MATERIALE CARCASSA</b> HOUSING	ACCIAIO INOX AISI 304/SB STAINLESS STEEL	

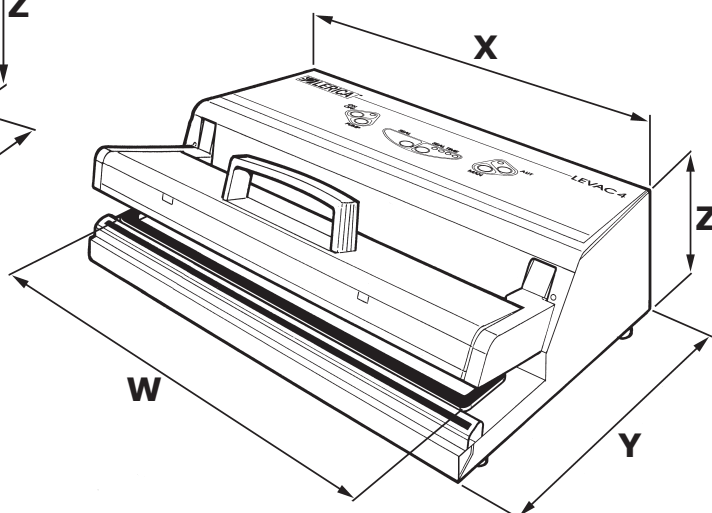
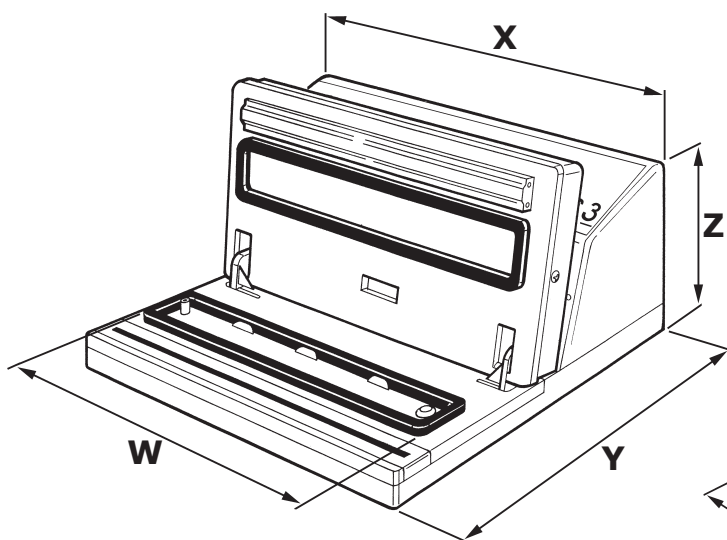



**FR**

**DE**

**ES**

**DONNÉES TECHNIQUES**

**TECHNISCHE DATEN**

**DATOS TÉCNICOS**

MOD. TYPE TYP	<b>LEVAC 4</b>	<b>LEVAC 3</b>
COMMANDES STEUERUNG MANDOS	DIGITALES AVEC BOUTONS DIGITAL MIT TASTEN DIGITAL CON BOTONES	DIGITALES AVEC BOUTONS DIGITAL MIT TASTEN DIGITAL CON BOTONES
DIMENSIONS (X)(Y)(Z) DIMENSIONEN DIMENSIÓN	472×320×h177 mm	375×297×h145 mm
POIDS DE LA MACHINE GEWICHT DER MASCHINE PESO DE LA MÁQUINA	10,5 kg	8 kg
LONGUEUR DE LA BARRE DE SOUDURE (W) SCHWEISSLEISTE LONGITUD BARRA SELLADORA	420 mm	310 mm
DIMENSION MAXIMALE DE SACHETS MAXIMALE BEUTELGRÖSSE DIMENSION MAXIMA DE BOLSA	400 mm	300 mm
PUISSANCE DE LA POMPE PUMPENLEISTUNG POTENCIA DE LA BOMBA	200 W	80 W
TYPE ET DEBIT DE LA POMPE PUMPENTYP UND PUMPENNSAUGLEISTUNG TIPO DE BOMBA Y CAPACIDAD DE LA BOMBA	Autolubrifiant - 30 l/min Selbstschmierend - 30 l/min Autolubrificada - 30 l/min	Autolubrifiant - 11 l/min Selbstschmierend - 11 l/min Autolubrificada - 11 l/min
PUISSANCE TOTALE ABSORBÉE ABSORBIERTE GESAMTLEISTUNG POTENCIA TOTAL ABSORBIDA	860 W	220 W
FUSIBLE SICHERUNG FUSIBLE	5x20F 5A	5x20F 2,5A
MISE EN MARCHÉ AUTOMATIQUE PAR FERMETURE DE LA PORTE MOBILE AUTOMATISCHER START DURCH SCHLIESSEN DER BEWEGLICHEN KLASPE PUESTA EN FUNCIONAMIENTO AUTOMÁTICA MEDIANTE CIERRE PORTILLO MOVIBLE	DE SÉRIE SERIENAUSSTATTUNG DE SERIE	/
FILTRE POUR LIQUIDES FLÜSSIGKEITSFILTER FILTRO LIQUIDOS	DE SÉRIE SERIENAUSSTATTUNG DE SERIE	/
PRESSION FINALE ENDDRUCK PRESION FINAL	0,15 bar - 15 kPa	
CAPTEUR DE VIDE VAKUUMDRUCKFÜHLER SENSOR DEL VACIO	DE SÉRIE - SERIENAUSSTATTUNG - DE SERIE	
TENSION D'ALIMENTATION NETZSPANNUNG TENSIÓN DE ALIMENTACIÓN	230V 50Hz (CE) - 110V 60Hz (USA)	
CARROSSERIE GEHÄUSE ESTRUCTURA	ACIER INOXYDABLE INOX - EDELSTAHL ACERO INOX	



**IT**

## ISTRUZIONI SPECIFICHE D'USO: INSTALLAZIONE



**ATTENZIONE:** prima di collegare la CONFEZIONATRICE SOTTOVUOTO alla presa di corrente, leggere attentamente questo manuale.

### NORME GENERALI DI IMPIEGO

- 1) Accertarsi preventivamente che la tensione indicata sulla targhetta di identificazione **(A)** della macchina sia la stessa della Vostra rete.
- 2) Inserire e disinserire la spina nella presa di corrente sempre ad apparecchio spento:



**non tirare mai il cavo ma afferrare sempre la spina (vedi Fig. 1).**



**EVITARE ASSOLUTAMENTE L'ASPIRAZIONE DI LIQUIDI! IL PRODOTTO VA CONFEZIONATO ASCIUTTO E FREDDO, DOPO REFRIGERAZIONE IN FRIGORIFERO PER ALMENO 2÷3 ORE. EVENTUALI DANNI ALL'APPARECCHIO CONSEGUENTI ALL'ASPIRAZIONE DI LIQUIDI NON SONO COPERTI DA GARANZIA.**

**EN**

## INSTALLATION



**IMPORTANT:** Before plugging in the vacuum packaging machine, carefully read this instruction manual.

### GENERAL USAGE INSTRUCTIONS

- 1) Firstly, make sure the voltage of your electricity supply matches that given on the machine dataplate **(A)**.
- 2) Only insert the plug in the power socket and remove it when the machine is switched off:



**Always grip the plug; never pull on the power cord (see Fig. 1).**



**DO NOT ATTEMPT TO VACUUM PACK LIQUIDS! THE PRODUCT MUST BE CHILLED IN THE REFRIGERATOR FOR AT LEAST 2÷3 HOURS, SO THAT IT IS DRY AND COLD. DAMAGE TO THE MACHINE CAUSED BY SUCKING LIQUIDS IS NOT COVERED BY WARRANTY.**

**NO!**

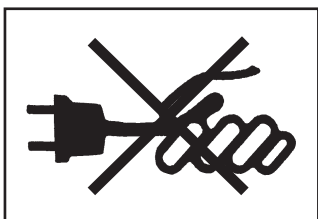

**OK**

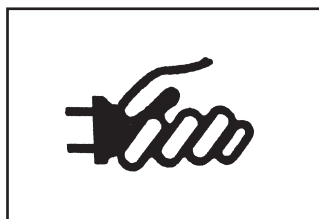
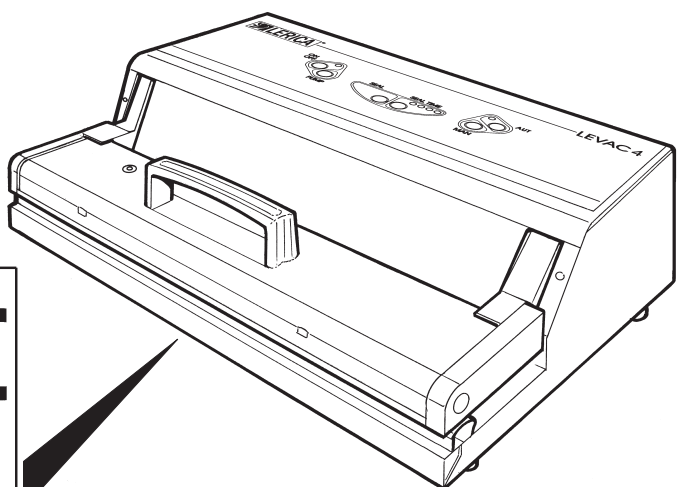



Fig./Abb. 1



**A**

 **CE**

Model/Type : \_\_\_\_\_

Tensione/Voltage :  V **Serial No.**

Frequenza/Freq. :  Hz

Assorbimento/Power :  VA

Apparecchio di classe II / Class II appliance





**FR**

## MISE EN PLACE ET MISE EN SERVICE



**ATTENTION:** avant de brancher la **CONDITIONNEUSE SOUS VIDE** à la prise de courant, lisez attentivement ce manuel.

### RÈGLES GÉNÉRALES POUR L'EMPLOI

- 1) Avant, assurez-vous que la tension qui est indiquée sur la plaque **(A)** de la machine correspond aux valeurs de réseau.
- 2) Brancher et débrancher la fiche toujours avec la machine arrêtée:



**Ne jamais tirer le câble mais prendre toujours la fiche (Fig. 1).**



**NE PAS ASPIRER DE LIQUIDES. LE PRODUIT DOIT ÊTRE CONDITIONNÉ SEC ET FROID APRÈS L'AVOIR LAISSÉ DANS LE RÉFRIGÉRATEUR PENDANT 2÷3 HEURES MINIMUM. TOUT DOMMAGE DÛ A L'ASPIRATION DE LIQUIDES N'EST PAS COUVERT PAR LA GARANTIE.**

**DE**

## AUFSTELLUNG



**ACHTUNG:** Vor dem Anschluss an die Spannungsversorgung Betriebsanleitung aufmerksam durchlesen.

### ALLGEMEINE GEBRAUCHSHINWEISE

- 1) Vor Gebrauch überprüfen, dass die auf dem Typenschild **(A)** der Maschine angegebene Spannung Ihrer Netzspannung entspricht.
- 2) Den Stecker stets bei ausgeschaltetem Gerät in die Steckdose stecken bzw. ziehen:



**Keinesfalls am Netzkabel, sondern stets am Stecker ziehen (siehe Abb. 1).**



**AUF KEINEN FALL FLÜSSIGKEITEN ANSAUGEN!  
DAS PRODUKT MUSS TROCKEN UND ABGEKÜHLT VERPACKT WERDEN.  
DIE GARANTIE ERSTRECKT SICH NICHT AUF BESCHÄDIGUNGEN DES GERÄTES, DIE DURCH ANSAUGEN VON FLÜSSIGKEITEN BEWIRKT WORDEN SIND.**

**ES**

## INSTRUCCIONES ESPECÍFICAS DE USO: INSTALACIÓN



**PRECAUCIÓN:** antes de enchufar la máquina de vacío, lea atentamente las instrucciones de este manual.

### NORMAS GENERALES DE USO

- 1) Compruebe primero que el voltaje de su corriente corresponde al indicado en la placa de identificación **(A)** de la máquina.
- 2) Enchufe y desenchufe la máquina sólo cuando esté apagada:



**no tire nunca del cable, sino agarre directamente el enchufe (Fig. 1).**



**¡EVITAR SIEMPRE LA ASPIRACIÓN DE LÍQUIDOS! HAY QUE REFRIGERAR EL PRODUCTO EN LA NEVERA DURANTE 2-3 HORAS PARA QUE ESTÉ FRÍO Y SECO AL MOMENTO DE ENVASARLO EN VACÍO. CUALQUIER DAÑO AL APARATO DEBIDO A LA ASPIRACIÓN DE LÍQUIDOS NO SERÁ CUBIERTO POR LA GARANTÍA.**



**IT**



**Evitare nel modo più assoluto l'aspirazione di liquidi, poiché possono causare la rottura della pompa.**



**Non toccare la barra saldante (A) dopo aver effettuato la saldatura della busta poiché essa raggiunge alte temperature.**



**TENERE LA CONFEZIONATRICE SOTTOVUOTO LONTANO DALLA PORTATA DEI BAMBINI**

- 3) Non utilizzare coltelli o altri utensili affilati per l'eliminazione di eventuali residui sulla barra saldante: attendere sempre che si raffreddi prima di intervenire con attrezzi non affilati e non appuntiti.**
- 4) Per qualsiasi problema dovesse sorgere (funzionamento difettoso o assistenza tecnica) contattare il nostro servizio di assistenza clienti.**



**ATTENZIONE: non rimuovere per nessun motivo l'adesivo di teflon (B) posto sulla barra saldante.**



**LA SICUREZZA ELETTRICA DI QUESTO APPARECCHIO E' ASSICURATA SOLO SE ESSO E' COLLEGATO CORRETTAMENTE AD UN IMPIANTO DI MESSA A TERRA EFFICACE, COME PREVISTO DALLE NORME DI SICUREZZA. IL COSTRUTTORE DECLINA OGNI RESPONSABILITA' PER EVENTUALI DANNI CAUSATI DALLA MANCANZA DI MESSA A TERRA NELL'IMPIANTO.**

**EN**



**Absolutely avoid sucking liquids, as they can cause breakage of the pump.**



**Do not touch the sealing bar (A) after sealing because it becomes very hot.**



**KEEP THE VACUUM PACKAGING MACHINE OUT OF CHILDREN'S REACH**

- 3) Do not use knives or other sharp utensils to remove any residuals on the sealing bar: always wait until it is cold and use tools that are not sharp or pointed.**
- 4) For any problems (faulty operation, technical assistance) contact customer service for assistance.**



**WARNING: DO NOT remove the teflon strip (B) on the sealing bar.**



**THE SAFETY OF THIS MACHINE IS ONLY GUARANTEED IF THE MACHINE HAS BEEN CORRECTLY EARTHED. THE MANUFACTURER DECLINES ANY LIABILITY FOR DAMAGE CAUSED BY FAILURE TO COMPLY WITH THE ELECTRICAL SAFETY REGULATIONS.**

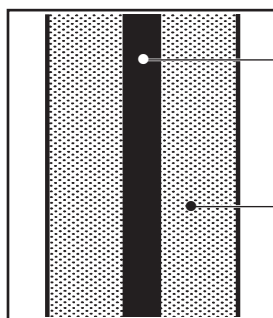

**A**

**B**

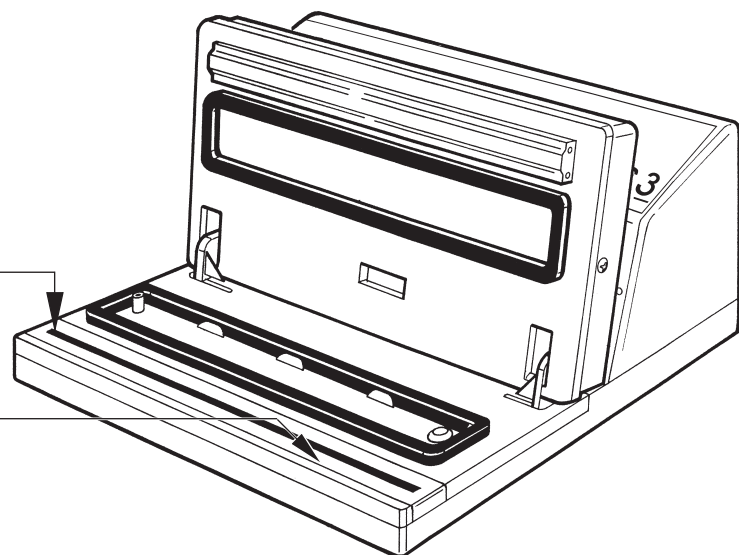



**FR**

 **Il faut absolument éviter l'aspiration de liquides car ils pourraient provoquer la rupture de la pompe.**

 **Ne pas toucher la barre de soudure (A) après avoir fait la soudure du sachet, parce qu'elle peut atteindre de hautes températures.**

 **LA MACHINE DOIT ÊTRE HORS DE LA PORTÉE DES ENFANTS.**

- 3) N' utilisez pas des couteaux ou des outils tranchants pour éliminer des éventuels résidus sur la barre de soudure: attendre toujours que la machine soit froide avant d'intervenir avec des outils qui ne soient pas tranchants ou pointus.
- 4) Pour tout problème (fonctionnement défectueux ou assistance technique) contacter notre service après ventes.

 **ATTENTION: Ne pas enlever la bande de téflon (B) qui est placée sur la barre de soudure.**

 **LA SÉCURITÉ ÉLECTRIQUE DE CET APPAREIL EST ASSURÉE UNIQUEMENT SI CELUI-CI EST CORRECTEMENT BRANCHÉ À UNE INSTALLATION DE MISE A LA TERRE EFFICACE, SELON CE QUI EST PRÉVU PAR LES NORMES DE SÉCURITÉ. LE CONSTRUCTEUR DECLINE TOUTE RESPONSABILITÉ POUR LES ÉVENTUELS DOMMAGES CAUSÉS PAR L'ABSENCE DE MISE À LA TERRE DE L'INSTALLATION.**

**DE**

 **Das Ansaugen von Flüssigkeiten muss absolut vermieden werden, da dies den Totalschaden der Pumpe verursachen kann.**

 **Schweissleiste (A) nach Schweißvorgang nicht berühren, da diese hohe Temperaturen erreichen kann.**

 **VAKUUM-VERPACKUNGSMASCHINE AUSSERHALB DER REICHWEITE VON KINDERN AUFBEWAHREN.**

- 3) Keine Messer oder sonstige scharfen Gegenstände zur Reinigung der Schweissleiste benutzen. Abwarten, bis die Schweissleiste abgekühlt ist: Verbrennungsgefahr!
- 4) Bei mangelhafter Funktion Kundendienst kontaktieren.

 **ACHTUNG: Auf keinen Fall Teflonband (B) entfernen!**

 **DIE ELEKTRISCHE SICHERHEIT DIESES GERÄTS IST NUR DANN GEWÄHRLEISTET, WENN DIESES AN EINE NORMGERECHTE ERDUNGSANLAGE ANGESCHLOSSEN IST. DER HERSTELLER LEHNT JEGLICHE HAFTUNG FÜR EVENTUELLE SCHÄDEN, DIE DURCH FEHLENDE ERDUNG DER ANLAGE ENTSTEHEN, AB.**

**ES**

 **Evitar absolutamente la aspiración de líquidos, porque pueden provocar la ruptura de la bomba.**

 **No toque la barra selladora (A) después de sellar ya que alcanza temperaturas altas.**

 **MANTENGA LA MÁQUINA DE VACÍO FUERA DEL ALCANCE DE LOS NIÑOS.**

- 3) No utilice cuchillos u otros utensilios cortantes, para quitar algo que se haya quedado adherido a la barra selladora: espere siempre a que la barra se enfríe antes de utilizar utensilios que no cortan y que no tengan punta.
- 4) Para cualquier tipo de problema (funcionamiento defectuoso o necesidad de asistencia técnica), contacte directamente con nuestro servicio de atención al cliente.

 **PRECAUCIÓN: No quite por ninguna razón, el adhesivo de teflón (B) de la barra de sellado.**

 **LA SEGURIDAD ELÉCTRICA DE ESTA MÁQUINA ESTÁ GARANTIZADA, ÚNICAMENTE SI ESTÁ CONECTADA A UNA TOMA DE TIERRA EFICAZ, SEGÚN ESTÁ PREVISTO EN LAS NORMAS DE SEGURIDAD. EL FABRICANTE NO SE RESPONSABILIZA DE POSIBLES DAÑOS PROVOCADOS POR LA FALTA DE INSTALACIÓN DE LA TOMA DE TIERRA EN EL EQUIPO.**



IT

## FUNZIONI DEI PULSANTI E COMPONENTI PRINCIPALI

Qui di seguito vengono evidenziate le funzioni dei vari pulsanti presenti e segnalati i principali componenti.

Rimandiamo al capitolo successivo per le informazioni sulle modalità di impiego della confezionatrice.

### Legenda:

- 1) Pulsante accensione.
- 2) Pulsante per impiego **automatico** della confezionatrice.
- 3) Pulsante per impiego **manuale** della confezionatrice.
- 4) Pulsante inserimento pompa.
- 5) Pulsante saldatura.
- 6) Pulsante regolazione tempo di saldatura.
- 7) Led regolazione intensità saldatura.
- 8) Sportello mobile.
- 9) Barra saldante con adesivo di protezione in teflon.
- 10) Guarnizione NEOPRENE.
- 11) Tacche di riferimento / Fermabuste.
- 12) Magnete presente solo per macchine con barra saldante da 310mm, con avviamento **automatico** mediante la chiusura dello sportello.

EN

## FUNCTIONS OF BUTTONS AND MAIN COMPONENTS

Given below are the functions of the various buttons on the machine and the main components.

See the following section for information on how to use the vacuum packaging machine.

### Description:

- 1) ON switch.
- 2) Switch for **automatic** use of the vacuum packaging machine.
- 3) Switch for **manual** use of the vacuum packaging machine.
- 4) Pump start button.
- 5) Sealing switch.
- 6) Sealing time switch.
- 7) Sealing intensity adjustment.
- 8) Movable lid.
- 9) Sealing bar with teflon protection strip.
- 10) NEOPRENE seal.
- 11) Reference notches.
- 12) Magnet present only for machines with **automatic** start by closing of the movable lid.

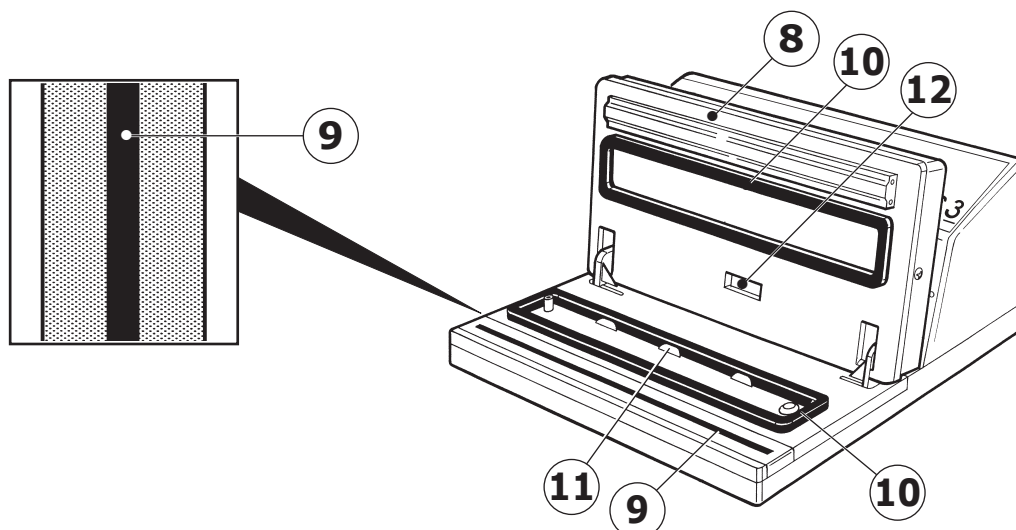
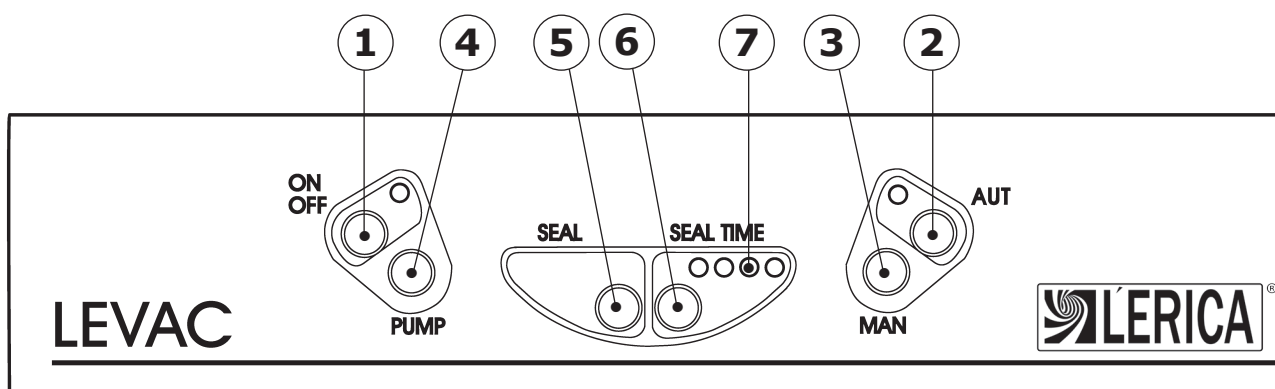



**FR**

## FONCTION DES BOUTONS ET DES ÉLÉMENTS PRINCIPAUX

Ci-après nous indiquons les fonctions des différentes touches présentes et nous signalons les principales pièces. Voir le chapitre suivant pour les informations sur les modalités d'emploi de la conditionneuse.

### Légende:

- 1) Bouton d'allumage.
- 2) Bouton pour l'emploi **automatique** de la conditionneuse.
- 3) Bouton pour l'emploi **manuel** de la conditionneuse.
- 4) Bouton branchement pompe.
- 5) Bouton de soudure.
- 6) Bouton définition temps de soudure.
- 7) Led de réglage de l'intensité de soudure.
- 8) Volet mobile.
- 9) Barre de soudure avec adhésif de protection en téflon.
- 10) Joint en NEOPRENE.
- 11) Crans de référence.
- 12) Magnéto présent uniquement pour les machines avec mise en marche **automatique** par la fermeture du volet.

**DE**

## FUNKTIONEN DER TASTEN UND HAUPTBESTANDTEILE

Nachstehend werden die Funktionen der verschiedenen vorhandenen Druckknöpfe und die Hauptkomponenten angezeigt. Bezüglich Informationen zu den Einsatzmodalitäten der Verpackungsmaschine verweisen wir auf das nachfolgende Kapitel.

### Erläuterung:

- 1) Druckknopf zur Einschaltung.
- 2) Druckknopf zum **automatischen** Betrieb der Verpackungsmaschine.
- 3) Druckknopf zum **manuellen** Betrieb der Verpackungsmaschine.
- 4) Druckknopf zur Einschaltung der Pumpe.
- 5) Schweißdruckknopf.
- 6) Druckknopf zur Einstellung der Schweißdauer.
- 7) Led Einstellung Schweißintensität.
- 8) Bewegliche Klappe.
- 9) Teflonband.
- 10) Neoprendichtung.
- 11) Kerben.
- 12) Magnet, nur bei Maschinen mit **automatischem** Start durch Schließen der Klappe vorhanden.

**ES**

## FUNCIÓN DE LOS PULSADORES Y DE LOS COMPONENTES PRINCIPALES

Aquí se detallan las funciones de los diferentes pulsadores de la máquina y se explican los componentes principales de la misma. Por favor, pase al siguiente capítulo para la información acerca del manejo de la máquina de vacío.

### Legenda:

- 1) Interruptor general de encendido/apagado.
- 2) Interruptor para el uso **automático** de la máquina de vacío.
- 3) Interruptor para el uso **manual** de la máquina de vacío.
- 4) Pulsador activación bomba.
- 5) Interruptor de sellado.
- 6) Pulsador regulación tiempo de sellado.
- 7) Indicador regulación intensidad soldadura.
- 8) Portillo móvil.
- 9) Barra selladora con adhesivo protector de Teflón.
- 10) Guarnición NEOPRENO.
- 11) Muecas de referencia.
- 12) Magneto presente sólo para máquinas con puesta en marcha **automática** mediante el cierre del portillo.

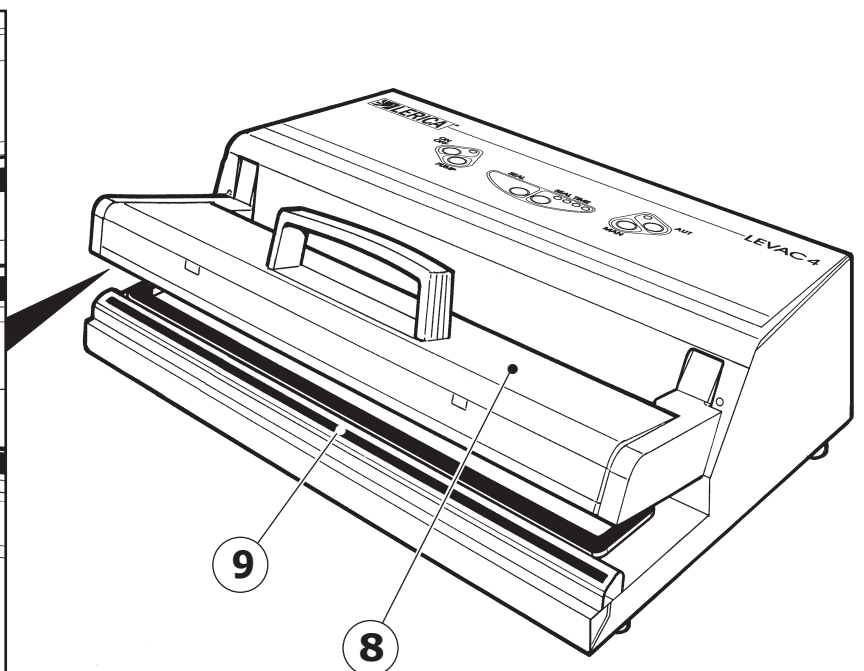
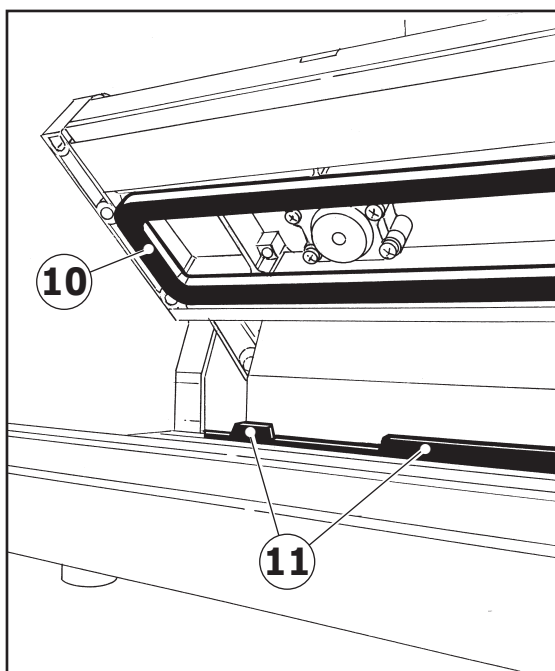



**IT**

## LEVAC 3

### STATO DI RISPARMIO ENERGIA - STAND-BY SEGNALATORE ACUSTICO

- 1** Inserire la spina alla presa di corrente. Il led ON/OFF lampeggia, segnalando lo "stato di risparmio energia" dell'apparecchio.
- 2 STATO DI RISPARMIO ENERGIA:** Trascorsi 3 minuti senza che sia stata attivata una funzione, l'apparecchio entra in "stato di risparmio energia", segnalato dal led ON/OFF lampeggiante.
- 3 STAND BY:** Dallo stato di risparmio energia, premendo il tasto ON/OFF l'apparecchio entra in stato di attesa.
- 4 SEGNALATORE ACUSTICO:** Per attivare o disattivare il segnalatore acustico; premere in modo continuo il tasto PUMP quando l'apparecchio si trova in "stato di risparmio energia". Un beep lungo segnala l'attivazione del segnalatore acustico, mentre un beep corto segnala la disattivazione dello stesso.

## LEVAC 4

### STATO DI RISPARMIO ENERGIA - STAND-BY SEGNALATORE ACUSTICO

- 1** Inserire la spina alla presa di corrente elettrica, il led ON/OFF lampeggia. L'apparecchio è in "Stato di risparmio energia".
- 2 STATO DI RISPARMIO ENERGIA:** Trascorsi 3 minuti senza che sia stata attivata una funzione, l'apparecchio entra in "stato di risparmio energia", segnalato dal led ON/OFF lampeggiante.
- 3 STAND BY:** Si ottiene premendo il tasto ON/OFF con l'apparecchio in "Stato di risparmio energia".
- 4 SEGNALATORE ACUSTICO:** Per attivare o disattivare il segnalatore acustico, premere in modo continuo il tasto PUMP quando l'apparecchio si trova in "stato di risparmio energia". Un beep lungo segnala l'attivazione del segnalatore acustico, mentre un beep corto segnala la disattivazione dello stesso.

**EN**

## LEVAC 3

### ENERGY-SAVING STATUS - STAND-BY BUZZER SIGNAL

- 1** Plug in the appliance. The ON/OFF LED flashes, indicating that the appliance is in the "energy-saving status".
- 2 ENERGY-SAVING STATUS:** After 3 minutes of no active function, the appliance switches into "energy-saving status", indicated by the flashing ON/OFF LED.
- 3 STAND-BY:** When in energy-saving status, the appliance switches into stand-by mode by pressing the ON/OFF button.
- 4 BUZZER SIGNAL:** To activate or deactivate the buzzer signal, keep the PUMP button pressed while the appliance is in "energy-saving status". A long beep indicates that the buzzer signal is activated, while a short beep indicates its deactivation.

## LEVAC 4

### ENERGY-SAVING STATUS - STAND-BY BUZZER SIGNAL

- 1** Plug in the appliance, the ON/OFF LED will flash. The appliance is in "Energy-saving status".
- 2 ENERGY-SAVING STATUS:** After 3 minutes of no active function, the appliance switches into "energy-saving status", indicated by the flashing ON/OFF LED.
- 3 STAND-BY:** When in energy-saving status, the appliance switches into stand-by mode by pressing the ON/OFF button.
- 4 BUZZER SIGNAL:** To activate or deactivate the buzzer signal, keep the PUMP button pressed while the appliance is in "energy-saving status". A long beep indicates that the buzzer signal is activated, while a short beep indicates its deactivation.



**FR**

### LEVAC 3

#### ETAT D'ECONOMIE D'ENERGIE STAND-BY - AVERTISSEUR SONORE

- 1 Insérer la fiche dans la prise de courant. La led ON/OFF clignote, indiquant ainsi l' "état d'économie d'énergie" de l'appareil.
- 2 **ETAT D'ECONOMIE D'ENERGIE** : Après 3 minutes sans qu'aucune fonction n'ait été activée, l'appareil entre en "état d'économie d'énergie", indiqué par la led ON/OFF clignotante.
- 3 **STAND BY** : En appuyant sur la touche ON/OFF l'appareil passe de l'état d'économie d'énergie à l'état d'attente.
- 4 **AVERTISSEUR SONORE** : Pour activer ou désactiver l'avertisseur sonore, appuyer de façon continue sur la touche PUMP lorsque l'appareil est en "état d'économie d'énergie". Un bip long indique l'activation de l'avertisseur sonore, un bip court indique sa désactivation.

### LEVAC 4

#### ETAT D'ECONOMIE D'ENERGIE STAND-BY - AVERTISSEUR SONORE

- 1 Insérer la fiche dans la prise de courant électrique, la led ON/OFF clignote. L'appareil est en "Etat d'économie d'énergie".
- 2 **ETAT D'ECONOMIE D'ENERGIE** : Après 3 minutes sans qu'aucune fonction n'ait été activée, l'appareil entre en "état d'économie d'énergie", indiqué par la led ON/OFF clignotante.
- 3 **STAND BY** : On l'obtient en appuyant sur la touche ON/OFF lorsque l'appareil est en "Etat d'économie d'énergie".
- 4 **AVERTISSEUR SONORE**: Pour activer ou désactiver l'avertisseur sonore, appuyer de façon continue sur la touche PUMP lorsque l'appareil est en "état d'économie d'énergie". Un bip long indique l'activation de l'avertisseur sonore, un bip court indique sa désactivation.

**DE**

### LEVAC 3

#### ENERGIESPARMODUS - STAND-BY - AKUSTIKMELDER

- 1 Den Stecker in die Steckdose stecken. Das LED ON/OFF blinkt und zeigt den "Energiesparmodus" des Gerätes an.
- 2 **ENERGIESPARMODUS**: Nach Ablauf von 3 Minuten ohne Ausführen einer Funktion schaltet das Gerät in den "Energiesparmodus" um, angezeigt durch Blinken des LEDs ON/OFF.
- 3 **STAND BY**: Drückt man im Energiesparmodus die Taste ON/OFF, schaltet das Gerät in den Wartemodus um.
- 4 **AKUSTIKMELDER**: Zum Aktivieren oder Deaktivieren des Akustik-melders dauerhaft die Taste PUMP drücken, wenn sich das Gerät im "Energiesparmodus" befindet. Ein langer Piepton zeigt die Aktivierung des Akustikmelders an, ein kurzer Piepton hingegen dessen Deaktivierung.

### LEVAC 4

#### ENERGIESPARMODUS - STAND-BY - AKUSTIKMELDER

- 1 Den Stecker in die Steckdose stecken. Das LED ON/OFF blinkt. Das Gerät befindet sich im "Energiesparmodus".
- 2 **ENERGIESPARMODUS**: Nach Ablauf von 3 Minuten ohne Ausführen einer Funktion schaltet das Gerät in den "Energiesparmodus" um, angezeigt durch Blinken des LEDs ON/OFF.
- 3 **STAND BY**: Dieser Modus tritt ein bei Drücken der Taste ON/OFF, wenn sich das Gerät im "Energiesparmodus" befindet.
- 4 **AKUSTIKMELDER**: Zum Aktivieren oder Deaktivieren des Akustik-melders dauerhaft die Taste PUMP drücken, wenn sich das Gerät im "Energiesparmodus" befindet. Ein langer Piepton zeigt die Aktivierung des Akustikmelders an, ein kurzer Piepton hingegen dessen Deaktivierung.

**ES**

### LEVAC 3

#### ESTADO DE AHORRO DE ENERGÍA STAND-BY - AVISADOR ACÚSTICO

- 1 Introduzca el enchufe en la toma de corriente. El led ON/OFF parpadea señalando el "estado de ahorro de energía" del aparato.
- 2 **ESTADO DE AHORRO DE ENERGÍA**: Trancurridos 3 minutos sin que haya sido activada una función, el aparato entra en "estado de ahorro de energía", una situación señalada por la intermitencia del led ON/OFF.
- 3 **STAND BY**: Desde el estado de ahorro energético, presionando la tecla ON/OFF, el aparato entra en estado de espera.
- 4 **AVISADOR ACÚSTICO**: Para activar o desactivar el avisador acústico, presione continuamente la tecla PUMP cuando el aparato se encuentra en "estado de ahorro de energía". Un pitido largo señala la activación del avisador acústico, mientras un pitido corto señala la desactivación del mismo.

### LEVAC 4

#### ESTADO DE AHORRO DE ENERGÍA STAND-BY - AVISADOR ACÚSTICO

- 1 Introduzca el enchufe en la toma de corriente; el led ON/OFF parpadea. El aparato está en "Estado de ahorro de energía".
- 2 **ESTADO DE AHORRO DE ENERGÍA**: Trancurridos 3 minutos sin que haya sido activada una función, el aparato entra en "estado de ahorro de energía", una situación señalada por la intermitencia del led ON/OFF.
- 3 **STAND BY**: Se obtiene presionando la tecla ON/OFF cuando el aparato se encuentra en "Estado de ahorro de energía".
- 4 **AVISADOR ACÚSTICO**: Para activar o desactivar el avisador acústico, presione continuamente la tecla PUMP cuando el aparato se encuentra en "estado de ahorro de energía". Un pitido largo señala la activación del avisador acústico, mientras un pitido corto señala la desactivación del mismo.



**IT**





## ISTRUZIONI PER L'USO

### CREAZIONE DEL VUOTO

Il vuoto può essere creato nelle buste sia in modo **AUTOMATICO** che **MANUALE** seguendo le indicazioni seguenti.

#### MODALITA' AUTOMATICA

#### ESECUZIONE VUOTO IN BUSTE GOFFRATE PER SOTTOVUOTO

- 1 Collegare l'apparecchio alla presa di corrente.
    - Dare tensione alla confezionatrice premendo il pulsante .
    - Verificare l'intensità di saldatura controllando che sia accesa la terza spia di segnalazione del  e la spia .
- Regolare l'intensità di saldatura in funzione dello spessore della busta che si utilizza agendo sul pulsante .

**EN**





## INSTRUCTIONS FOR USE

### VACUUM CREATION

The vacuum can be created both **AUTOMATICALLY** and **MANUALLY** by following the instructions given below.

#### AUTOMATIC MODE

#### VACUUM CREATION INSIDE OF CHANNELLED VACUUM BAGS

- 1 Plug the machine into the power socket.
    - Switch the machine on by pressing the button .
    - Check sealing intensity by making sure that the third indicator of  and light  are on.
- Regulate sealing intensity by checking the thickness of the bag to seal selecting the right setting by pushing .

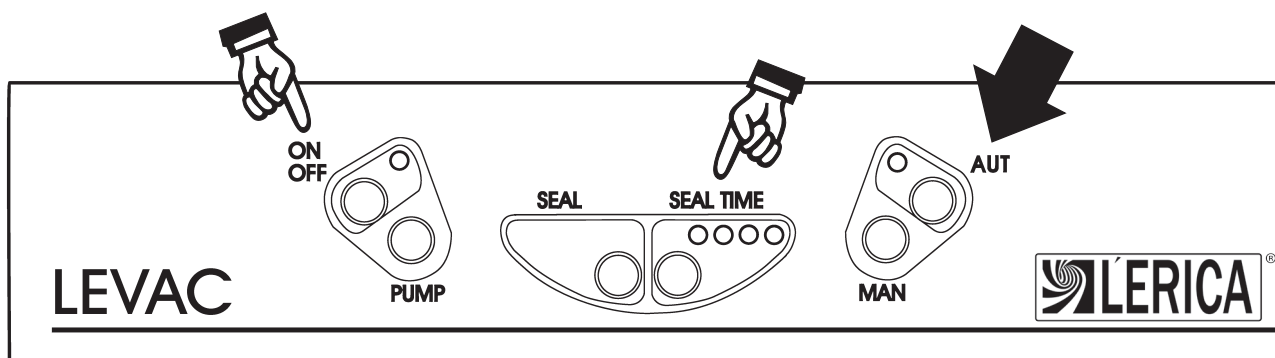
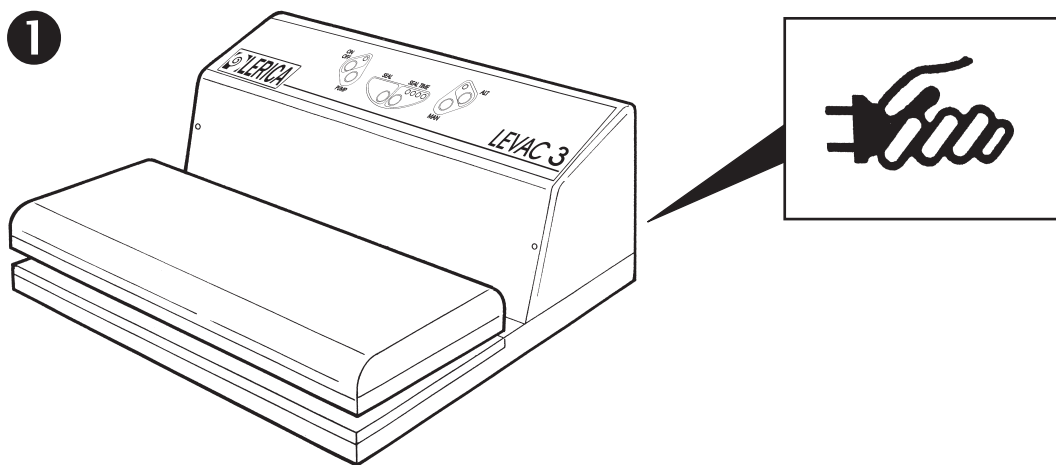





**FR**

## UTILISATION DE LA MACHINE



### CRÉATION DU VIDE

Vous pouvez créer le vide dans des sachets, soit automatiquement, soit manuellement selon les indications suivantes.

### MODALITÉ AUTOMATIQUE

#### EXÉCUTION DU VIDE DANS DES SACHETS GAUFRÉS POUR SOUS VIDE

1 Brancher la machine à une prise de courant.

- Appuyer sur le bouton .
- Vérifier l'intensité de la soudure en contrôlant que le troisième voyant de signalisation du  soit allumé.

Régler l'intensité de la soudure selon l'épaisseur du sachet, qu'on veut utiliser en appuyant sur le bouton .

**DE**

## GEBRAUCHS- ANLEITUNG



### HERSTELLUNG DES VAKUUMS

Das Vakuum kann in den Beuteln sowohl auf **automatische** als auch auf **manuelle** Weise hergestellt werden, indem man den nachstehenden Hinweisen folgt.

### AUTOMATISCHER ARBEITSVORGANG

#### HERSTELLUNG DES VAKUUMS IN GEPRÄGTEN BEUTELN ZUR VAKUUMVERPACKUNG

1 Das Gerät ans Netz schließen.

- Taste  betätigen.
- Die Schweißintensität überprüfen, indem kontrolliert wird, dass die dritte Kontrollleuchte  und die Kontrollleuchte  eingeschaltet sind.

Die Schweißdauer je nach Dicke des verwendeten Beutels durch Betätigung der Taste  regulieren.

**ES**

## INSTRUCCIONES DE USO



### CREACIÓN DE VACÍO

El vacío puede llevarse a cabo de ambas formas: **AUTOMÁTICA** y **MANUALMENTE**, siguiendo las instrucciones que se detallan a continuación.

### MODO AUTOMÁTICO

#### CREACIÓN DEL VACÍO EN EL INTERIOR DE BOLSAS GOFRADAS ESPECIALES PARA VACÍO

1 Enchufar la máquina.

- Dar tensión a la máquina apretando el pulsador .
- Verificar la intensidad de sellado, comprobando que esté encendido el tercer indicador de señalización del  y el indicador .

Regule la intensidad de sellado comprobando que el grosor de la bolsa a sellar y presionando el botón de TIEMPO DE SELLADO .



**IT**

**EN**

**2** Alzare lo sportello mobile **(A)** dell'apparecchio.

**2** Lift the machine lid **(A)**.

**3** Inserire entro i limiti della guarnizione **(B)** l'imboccatura della busta "goffrata" contenente il prodotto asciutto e freddo da confezionare ed appoggiarsi con l'estremità della busta sulle tacche di riferimento **(C)**.

**3** Insert the opening of the "channelled" bag containing the dry and cold product to be packed inside the limits of the seal **(B)** and place the end of the bag on the reference notches **(C)**.

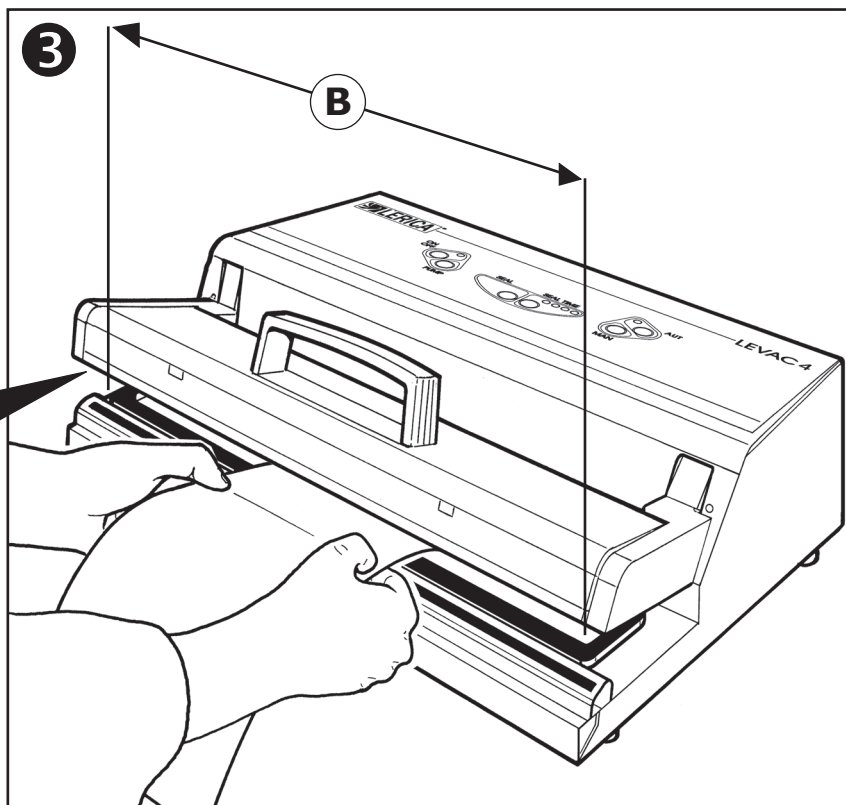
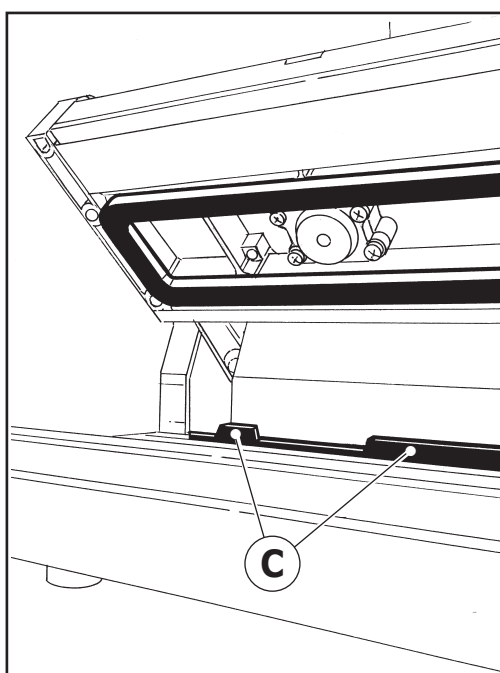
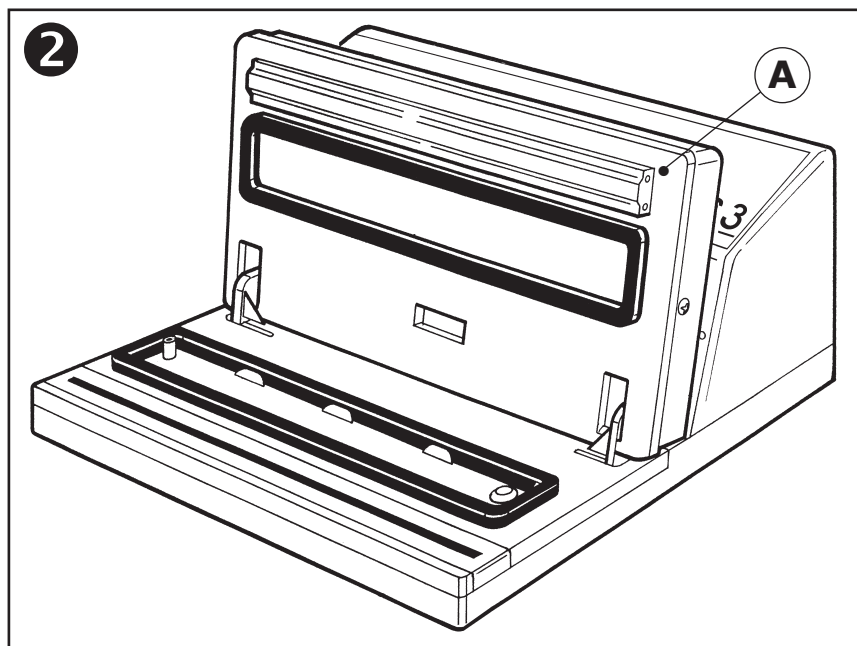



**FR**

**2** Soulever le volet mobile **(A)** de la machine.

**3** Introduire dans les limites du joint **(B)** l'entrée du sachet « gaufré » qui contient le produit sec et froid à conditionner et appuyer l'extrémité du sachet sur les crans de référence **(C)**.

**DE**

**2** Die bewegliche Klappe **(A)** des Geräts anheben.

**3** Gefüllter Beutel bis zum Anschlag **(B)** innerhalb der Dichtung **(B)** einführen.

**ES**

**2** Levante la cubierta **(A)** de la máquina.

**3** Introducir entre los extremo de la guarnición **(B)** la boquilla de la bolsa "gofrada" contenente el producto seco y frío a confeccionar y apoyar el extremo de la bolsa sobre las muescas de referencia **(C)**.

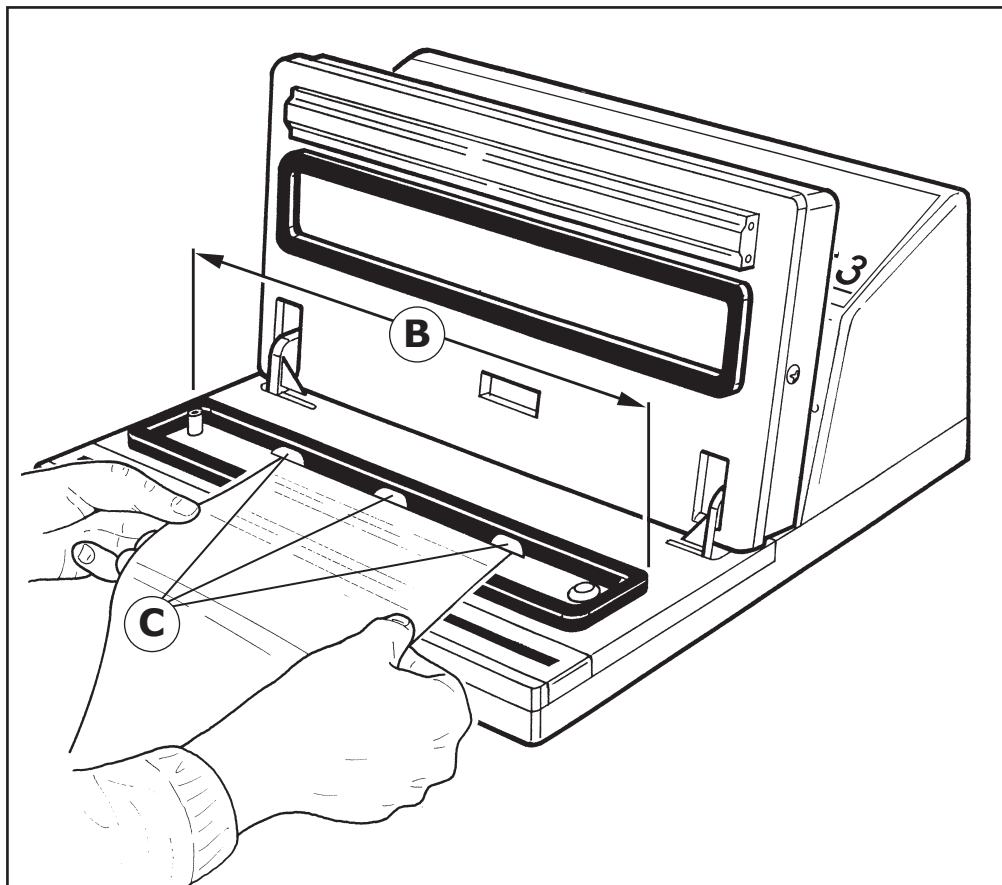



**IT**

### MACCHINA CON AVVIAMENTO AUTOMATICO MEDIANTE CHIUSURA SPORTELLINO MOBILE

- ④ Abbassare lo sportello mobile **(A)** ed esercitare una leggera pressione sullo stesso: la macchina completa il ciclo di vuoto, sigilla la busta e sblocca lo sportello mobile a fine ciclo.

### MACCHINA SENZA AVVIAMENTO AUTOMATICO

- ⑤ Abbassare lo sportello mobile **(A)**, premere il tasto **(AUT)** ed esercitare una leggera pressione sullo sportello: la macchina completa il ciclo di vuoto, sigilla la busta e sblocca lo sportello mobile a fine ciclo.

**EN**

### MACHINE WITH AUTOMATIC START BY CLOSING THE LID

- ④ Lower the lid **(A)** and press down on it lightly: the machine completes the vacuum cycle, seals the bag and releases the lid at the end of the cycle.

### MACHINE WITHOUT AUTOMATIC START FUNCTION

- ⑤ Lower the lid **(A)**, press the **(AUT)** button and lightly press the lid: the machine completes the vacuum cycle, seals the bag and releases the lid at the end of the cycle.

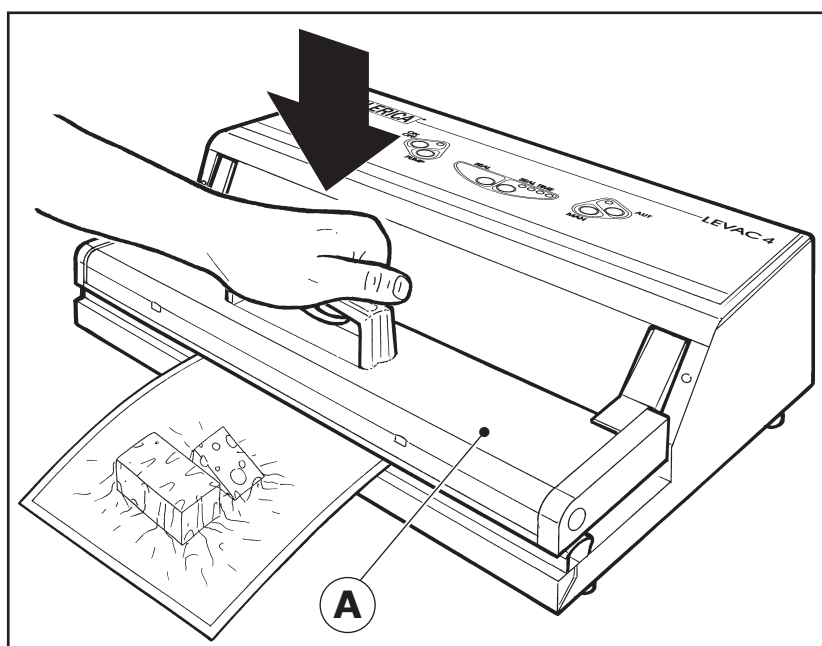
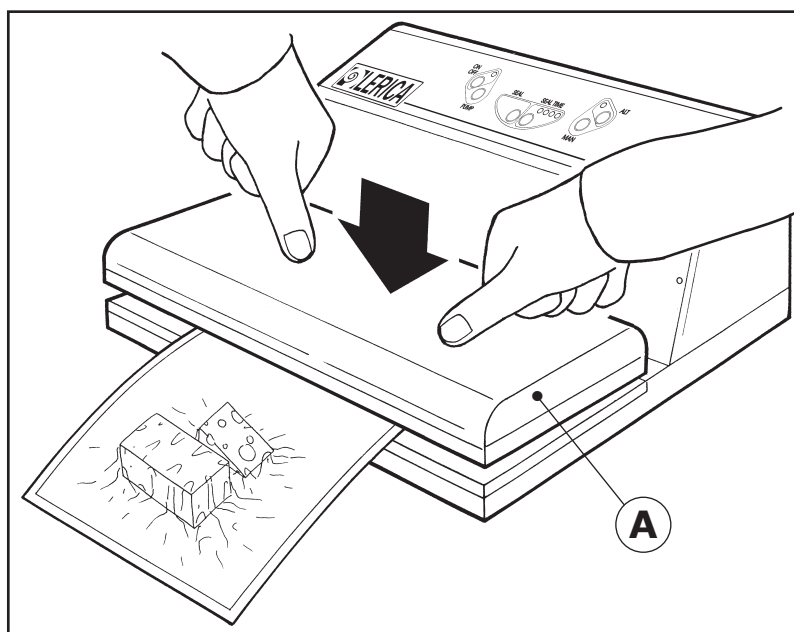



**FR**

### MACHINE AVEC MISE EN MARCHÉ AUTOMATIQUE PAR FERMETURE DU VOILET MOBILE

- 4 Baisser le volet mobile (A) et exercer une légère pression sur ce dernier : la machine complète le cycle du vide, soude le sachet et débloque le volet mobile en fin de cycle.

### MACHINE SANS MISE EN MARCHÉ AUTOMATIQUE

- 5 Baisser le volet mobile (A), appuyer sur la touche **AUT** et exercer une légère pression sur le volet : la machine complète le cycle du vide, soude le sachet et débloque le volet mobile en fin de cycle.

**DE**

### MODELLE MIT AUTOMATISCHEM START DER ARBEITSVORGÄNGE DURCH SCHLIESSEN DER VAKUUMKLAPPE

- 4 Die bewegliche Klappe (A) herablassen und einen leichten Druck auf diese ausüben: die Maschine vervollständigt den Vakuumvorgang, versiegelt den Beutel und löst die bewegliche Klappe am Ende des Vorganges.

### MODELLE OHNE AUTOMATISCHEN START

- 5 Die bewegliche Klappe (A) herablassen, die Taste **AUT** drücken und einen leichten Druck auf die Klappe ausüben: die Maschine vervollständigt den Vakuumvorgang, versiegelt den Beutel und löst die bewegliche Klappe am Ende des Vorganges.

**ES**

### MÁQUINAS CON PUESTA EN FUNCIONAMIENTO AUTOMÁTICA MEDIANTE CIERRE PORTILLO MOVIBLE

- 4 Bajar el portillo movable (A) y ejercer una ligera presión sobre el mismo: la máquina acaba el ciclo de vacío, sella la bolsa y desbloquea el portillo movable al final del ciclo.

### MÁQUINAS SIN PUESTA EN MARCHA AUTOMÁTICA

- 5 Bajar el portillo movable (A), pulsar la tecla **AUT** y ejercer una ligera presión sobre el portillo: la máquina acaba el ciclo de vacío, sella la bolsa y desbloquea el portillo movable al final del ciclo.

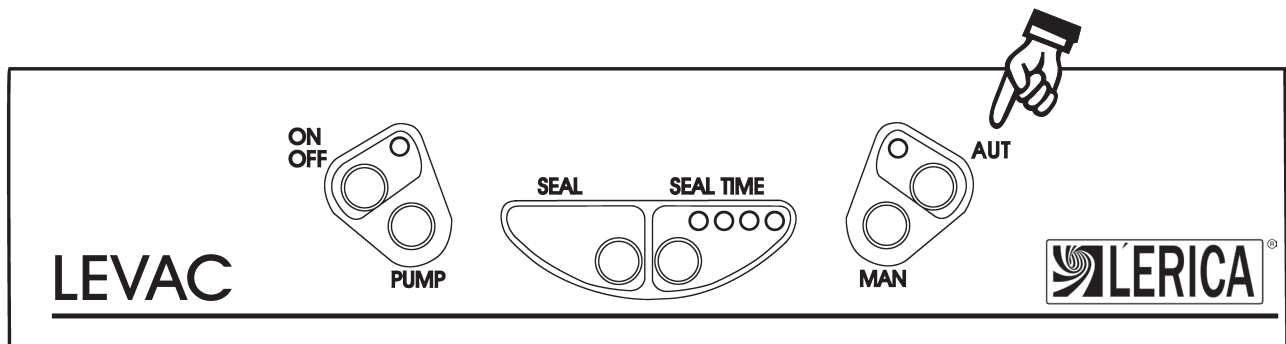



IT

## MODALITA' MANUALE

### ESECUZIONE VUOTO IN BUSTE GOFFRATE

- 1 Collegare l'apparecchio alla presa di corrente.
  - Dare tensione alla confezionatrice premendo il pulsante **ON/OFF**.
  - Verificare l'intensità di saldatura controllando che sia accesa la terza spia di segnalazione del **SEAL TIME**.  
Per modificare il tempo di saldatura che varia in funzione dello spessore di busta utilizzata, premere **SEAL TIME** e posizionarlo sul valore desiderato.
  - Alzare lo sportello mobile dell'apparecchio.
- 2 Inserire entro i limiti della guarnizione **(A)** l'imboccatura della busta "goffrata" contenente il prodotto da confezionare asciutto e freddo ed appoggiarsi con l'estremità della busta sulle tacche di riferimento **(B)**.
- 3 Premere **(MAN)** abbassare lo sportello mobile **(C)**, ed esercitare una leggera pressione sullo stesso; ottenuto il livello di vuoto desiderato premere il pulsante **SEAL** per attivare la saldatura alla fine della quale la confezionatrice sarà pronta per eseguire l'operazione su un'altra busta.

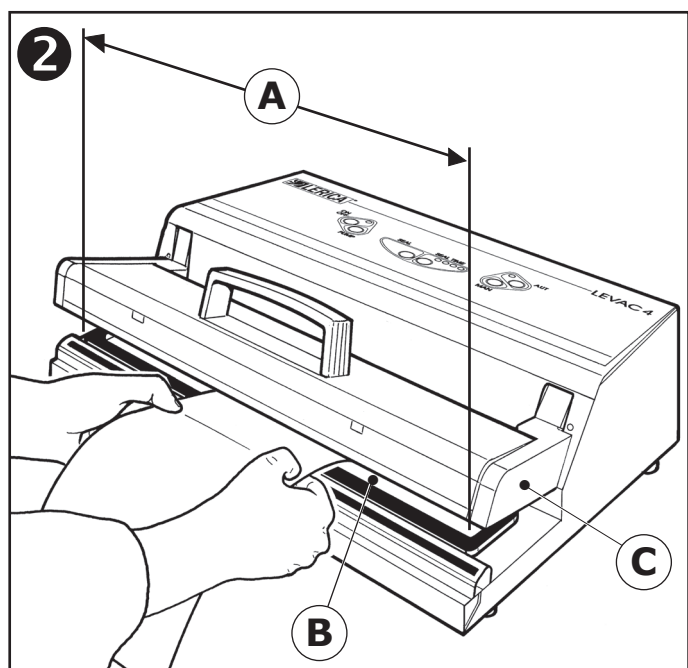

EN

## MANUAL MODE

### VACUUM CREATION INSIDE OF CHANNELLED VACUUM BAGS

- 1 Plug the machine into a socket.
  - Switch the machine on by pressing the button **ON/OFF**.
  - Check sealing intensity by making sure that the third indicator of **SEAL TIME** is on.  
Regulate sealing intensity by checking the thickness of the bag to seal selecting the right setting by pushing **SEAL TIME**.
  - Lift the machine lid.
- 2 Insert the opening of the "channelled" bag containing the dry and cold product to be packed inside the limits of the seal **(A)** and place the end of the bag on the reference notches **(B)**.
- 3 Press **(MAN)** button lower the lid **(C)**, and press down lightly on the lid: once the required vacuum level has been reached, press the button **SEAL** to start sealing; when the sealing operation has been completed the machine will be ready for sealing another bag.

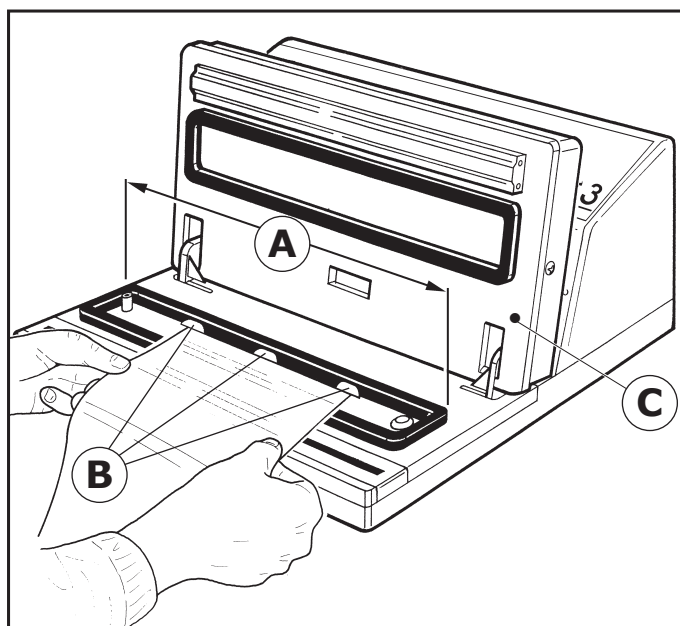







**FR**

## MODALITÉ MANUELLE

### EXÉCUTION DU VIDE DANS DES SACHETS GAUFRÉS

- 1 Brancher la machine à une prise de courant.
  - Donner la tension à la conditionneuse en appuyant sur le bouton .
  - Vérifier l'intensité de la soudure en contrôlant que le troisième voyant de signalisation du  soit allumé.  
Régler l'intensité de la soudure selon l'épaisseur du sachet, qu'on veut utiliser en appuyant sur le bouton .
  - Soulever le volet mobile de la machine.



- 2 Introduire dans les limites du joint (A) l'entrée du sachet « gaufré » qui contient le produit à conditionner sec et froid, et appuyer l'extrémité du sachet sur les crans de référence (B).

- 3 Appuyer sur  baisser le volet mobile (C), et faire une légère pression sur le même: quand vous avez obtenu le vide que vous souhaitez, appuyez sur le bouton  pour activer la soudure, à la fin de laquelle, la machine sera prête pour commencer une autre opération sur un autre sachet.



**DE**

## MANUELLER

### HERSTELLUNG DES VAKUUMS IN GEPRÄGTEN BEUTELN

- 1 Das Gerät ans Netz schließen.
  - Taste  betätigen.
  - Die Schweißintensität überprüfen, indem kontrolliert wird, dass die dritte Kontrollleuchte  eingeschaltet sind.
  - Die Schweißdauer je nach Dicke des verwendeten Beutels durch Betätigung der Taste  regulieren.
  - Die bewegliche Klappe des Geräts anheben.



- 2 Gefüllter Beutel bis zum Anschlag (A) innerhalb der Dichtung (B) einführen.

- 3  drücken, die bewegliche Klappe (C) herablassen und einen leichten Druck auf diese ausüben. Sobald das gewünschte Vakuum erreicht ist, die Taste  betätigen, um die Schweißung zu aktivieren, nach dessen Abschluss die Verpackungsmaschine zur Ausführung des Arbeitsvorgangs am nächsten Beutel bereit ist.



**ES**

## MODO MANUAL

### CREACIÓN DE VACÍO EN EL INTERIOR DE LAS BOLSAS

- 1 Enchufar la máquina.
  - Dar tensión a la máquina apretando el pulsador .
  - Verificar la intensidad de sellado comprobando que esté encendido el tercer indicador de señalización del .
  - Regule la intensidad de sellado comprobando que el grosor de la bolsa a sellar y presionando el botón de TIEMPO DE SELLADO .
  - Levante la cubierta de la máquina.

- 2 Introducir entre los extremos de la guarnición (A) la boquilla de la bolsa "gofrada" contenente el producto a confeccionar seco y frío y apoyar el extremo de la bolsa sobre las muescas de referencia (B).

- 3 Presionar  bajar el portillo (C), y ejercer una ligera presión sobre el mismo: una vez se alcance el nivel de vacío deseado, presionar el botón  para activar la función selladora; al finalizar, la máquina estará preparada para sellar otra bolsa.



**IT**

### MACCHINE SENZA AVVIAMENTO AUTOMATICO

- 1 Premere **MAN** abbassare lo sportello mobile (**A**), ed esercitare una leggera pressione sullo stesso; ottenuto il livello di vuoto desiderato premere il pulsante **SEAL** per attivare la saldatura alla fine della quale la confezionatrice sarà pronta per eseguire l'operazione su un'altra busta.

### MACCHINE CON AVVIAMENTO AUTOMATICO MEDIANTE LO SPORTELLO

Premere il pulsante **MAN** prima di chiudere lo sportello.

**EN**

### MACHINES WITHOUT AUTOMATIC START

- 1 Press **MAN** button lower the lid (**A**), and press down lightly on the lid: once the required vacuum level has been reached, press the button **SEAL** to start sealing; when the sealing operation has been completed the machine will be ready to seal another bag.

### FOR MACHINES WITH AUTOMATIC START BY MEANS OF CLOSING THE LID

Press the **MAN** button before closing the lid.

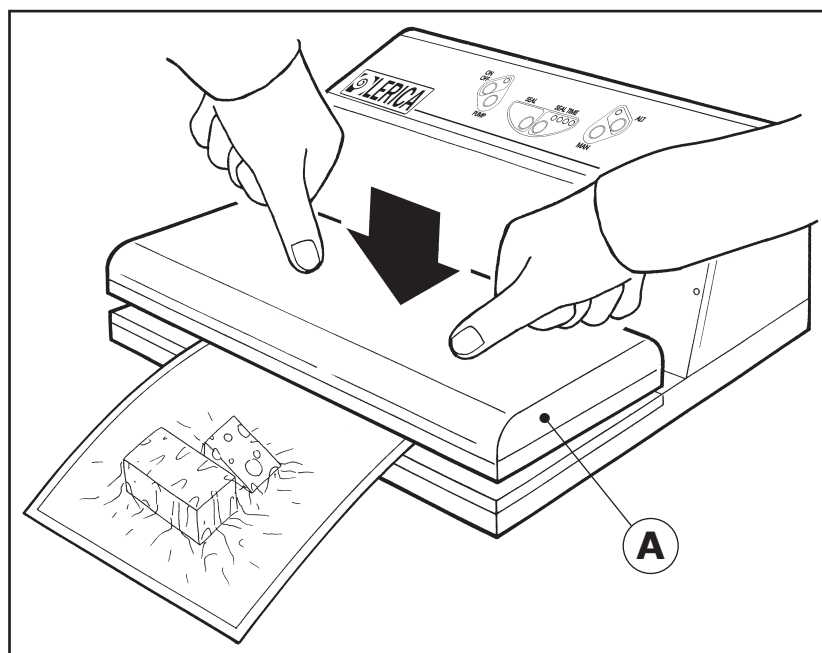
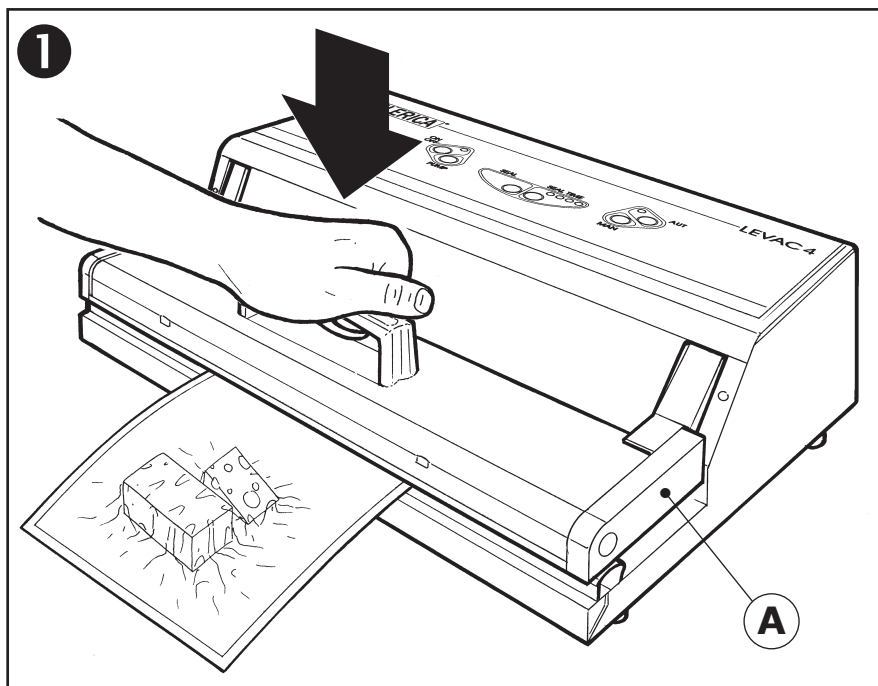





**FR**

### MACHINES SANS MISE EN MARCHÉ AUTOMATIQUE

1 Appuyer sur **(MAN)**, baisser le volet mobile **(A)**, et faire une légère pression sur le même: quand vous avez obtenu le vide que vous souhaitez, appuyez sur le bouton **(SEAL)** pour activer la soudure, à la fin de laquelle, la machine sera prête pour commencer une autre opération sur un autre sachet.

### MACHINES AVEC MISE EN MARCHÉ AUTOMATIQUE PAR LE VOILET

Appuyer sur la touche **(MAN)** avant de fermer le volet.

**DE**

### MASCHINEN OHNE AUTOMATISCHEN START

1 **(MAN)** drücken, die bewegliche Klappe **(A)** herablassen und einen leichten Druck auf diese ausüben. Sobald das gewünschte Vakuum erreicht ist, die Taste **(SEAL)** betätigen, um die Schweißung zu aktivieren, nach dessen Abschluss die Verpackungsmaschine zur Ausführung des Arbeitsvorgangs am nächsten Beutel bereit ist.

### BEI MASCHINEN MIT AUTOMATISCHEM START

Die Taste **(MAN)** drücken, bevor die Klappe geschlossen wird.

**ES**

### MÁQUINAS SIN PUESTA EN MARCHA AUTOMÁTICA

1 Presionar **(MAN)** bajar el portillo **(A)**, y ejercer una ligera presión sobre el mismo: una vez se alcance el nivel de vacío deseado, presionar el botón **(SEAL)** para activar la función selladora; al finalizar, la máquina estará preparada para sellar otra bolsa.

### MÁQUINAS CON PUESTA EN MARCHA AUTOMÁTICA MEDIANTE EL PORTILLO

Apretar el pulsador **(MAN)** antes de cerrar el portillo.

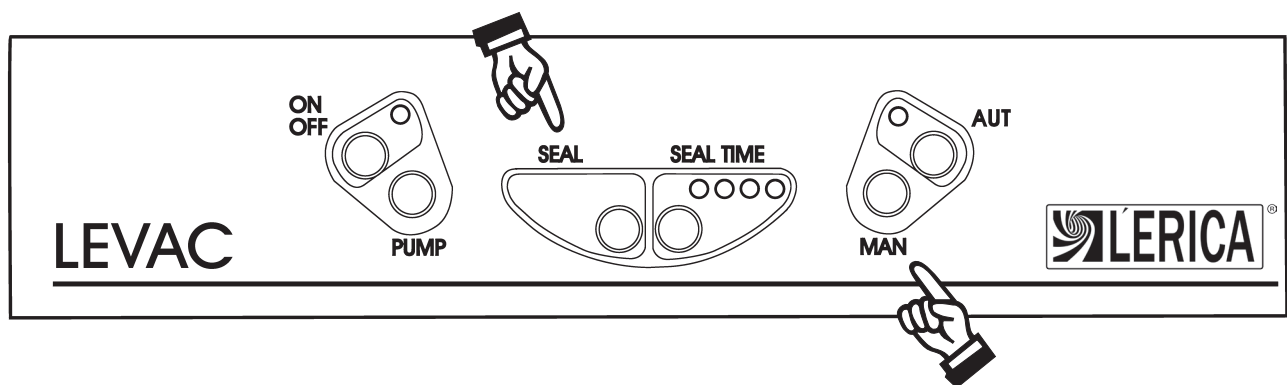



**IT**

## ESECUZIONE VUOTO IN CONTENITORI

- 1) Collegare l'apparecchio alla presa di corrente.
- 2) Dare tensione alla confezionatrice premendo il pulsante .
- 3) **LEVAC 3**

Alzare lo sportello mobile **(A)** dell'apparecchio. Inserire l'apposita cannucchia munita di raccordo aspirante sul beccuccio **(B)** presente all'interno del limite della guarnizione.

### LEVAC 4

Inserire l'apposita cannucchia munita di raccordo aspirante sull'attacco **(C)**.

- 4) Svitare leggermente la ghiera **(D)** della valvola posta sul coperchio del contenitore che utilizzerete in modo che la guarnizione presente al suo interno si possa muovere.

**EN**

## VACUUM CREATION INSIDE OF CONTAINERS

- 1) Plug the machine into a socket.
- 2) Switch the machine on by pressing the button .
- 3) **LEVAC 3**

Lift the machine lid **(A)**.

Place the special suction tube equipped with vacuum fitting on the nozzle **(B)** located inside the gasket.

### LEVAC 4

Place the special suction tube equipped with vacuum fitting on the connection **(C)**.

- 4) Undo the ring nut **(D)** of the valve located on the cover of the container to be used so that the inside gasket can move.

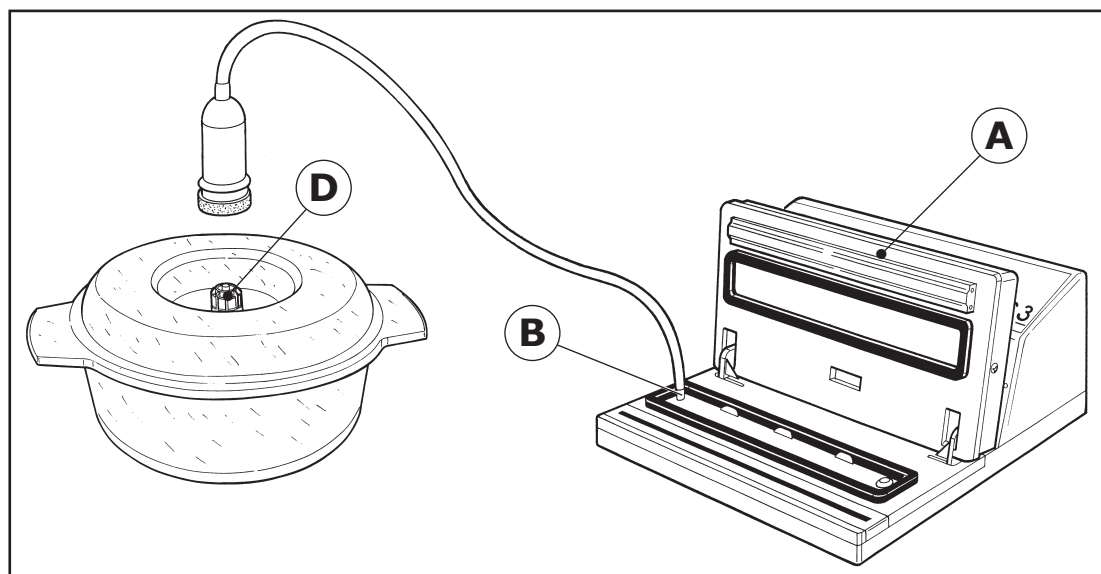
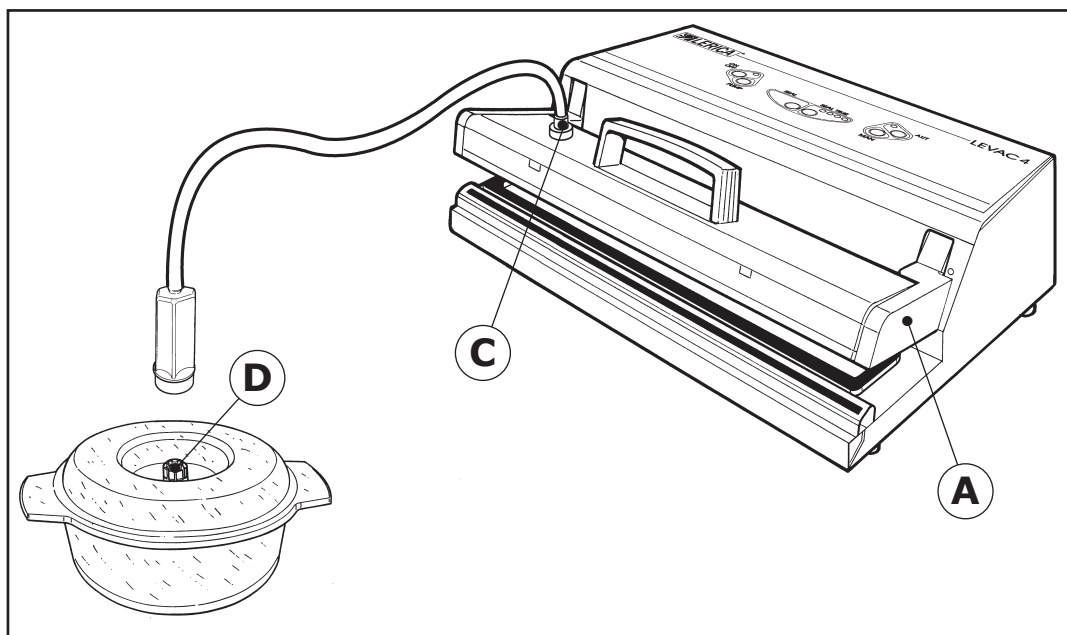



**FR**

## EXÉCUTION DU VIDE DANS DES RÉCIPIENTS

- 1) Brancher la machine au courant.
- 2) Donner la tension à la conditionneuse en appuyant sur le bouton .

### 3) LEVAC 3

Soulever le volet mobile **(A)** de la machine.

Raccorder le tuyau muni de cloche aspirante à l'embout **(B)** se trouvant à l'intérieur de la limite du joint.

### LEVAC 4

Raccorder le tuyau muni de cloche aspirante à l'attaque **(C)**.

- 4) Dévisser légèrement la bague **(D)**, de la valve placée sur le couvercle du récipient que vous utiliserez de façon à ce que le joint présent à l'intérieur puisse bouger.

**DE**

## GEFÄSSVAKUUMIERUNG

- 1) Das Gerät ans Netz schließen.
- 2) Taste  betätigen.

### 3) LEVAC 3

Die bewegliche Klappe **(A)** des Geräts anheben.

Schlauch mit Saugvorrichtung an dem sich in der Dichtungsbegrenzung befindenden Anschluss **(B)** aufstecken.

### LEVAC 4

Den Sauganschluss **(C)** auf dem Ventil des Deckels aufsetzen.

- 4) Die auf dem Ventil des Deckels des zu benutzenden Behälters angebrachte Kappe **(D)** leicht aufschrauben, so dass sich die im Innern vorhandene Dichtung bewegen kann.

**ES**

## CREACIÓN DE VACÍO EN EL INTERIOR DE RECIPIENTES RÍGIDOS

- 1) Enchufar la máquina a la toma de corriente.
- 2) Dar tensión a la máquina apretando el pulsador .

### 3) LEVAC 3

Levantar el portillo movable **(A)** de la máquina.

Introducir el tubito dotado de boca aspirante en el pitón **(B)** presente en el interior del extremo de la guarnición.

### LEVAC 4

Introducir el tubito dotado de boca aspirante en el ataque **(C)**.

- 4) Desenroscar ligeramente la abrazadera **(D)** de la válvula colocada sobre la tapadera del contenedor, que se utilizará de tal manera que la guarnición presente en su interior pueda moverse.

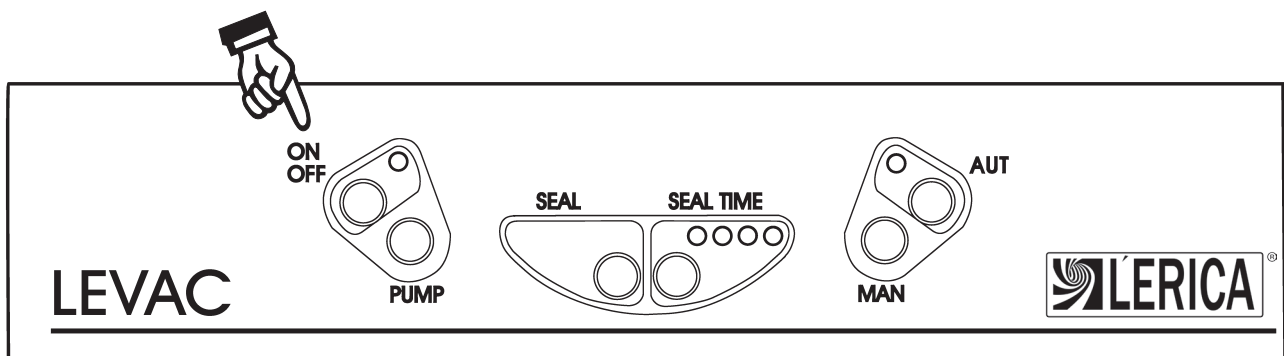



**IT**

**5)** Collocare il coperchio sul contenitore (vaso, pentola, terrina, ecc.) all'interno del quale si desidera creare il vuoto.

**6)** Applicare la campana di aspirazione **(D)** sulla valvola del coperchio.

**7)** Premere il pulsante **(PUMP)** ed esercitare una forte pressione iniziale sul coperchio **(Fig. 1)** fino a che si realizzi un minimo di vuoto all'interno del contenitore; la macchina provvederà a realizzare il vuoto completo e, quando lo avrà raggiunto, si spegnerà automaticamente, e sarà pronta per un nuovo ciclo.

**8)** Avvitare a fondo la ghiera posto sulla valvola per impedire il rientro dell'aria.

**EN**

**5)** Place the cover on the container (jar, pot, bowl, etc.) inside of which the vacuum is to be created.

**6)** Fix the evacuation fitting **(D)** on the cover valve.

**7)** Press the button **(PUMP)** and press down hard on the cover at first **(Fig. 1)** to create a minimum vacuum inside the container; the machine will then create the complete vacuum and, once reached, the machine will automatically turn off and be ready for a new cycle.

**8)** Screw down the valve ring nut to prevent the return of the air.

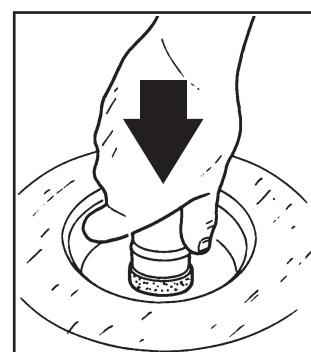
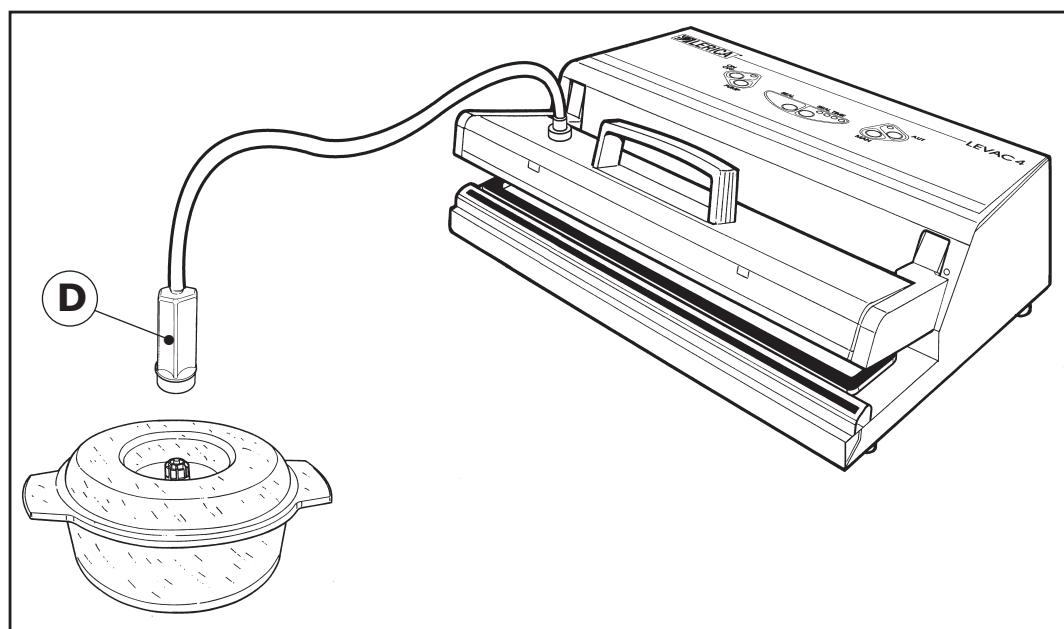

**Fig./Abb. 1**

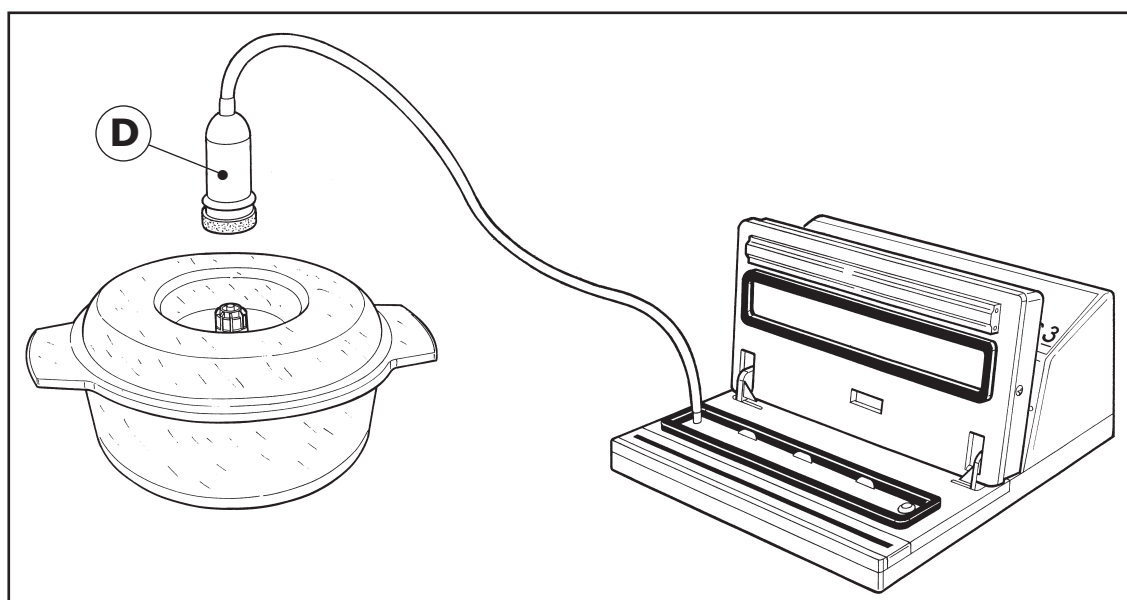



**FR**

5) Placer le couvercle sur le récipient (bocal, casserole, saladier etc) dans lequel vous souhaitez créer le vide.

6) Appliquer la cloche d'aspiration **(D)** sur la valve du couvercle.

7) Appuyer sur le bouton **(PUMP)** et faire une forte pression initiale sur le couvercle **(Fig. 1)** jusqu'à ce qu'un minimum de vide se réalise dans le récipient; la machine fera un vide total et s'arrêtera automatiquement et sera prête pour un nouveau cycle.

8) Visser à fond la bague de la valve pour éviter que l'air ne rentre.

**DE**

5) Den Deckel auf dem Behälter (Glas, Topf, etc.), in dessen Innern man das Vakuum herstellen möchte, aufsetzen.

6) Den Sauganschluss **(D)** auf dem Ventil des Deckels aufsetzen.

7) Taste **(PUMP)** betätigen und einen starken anfänglichen Druck auf den Deckel ausüben **(Abb. 1)**, bis ein Minimum an Vakuum im Innern des Behälters hergestellt ist. Die Maschine sorgt für die Herstellung des vollständigen Vakuums, schaltet automatisch aus und ist für einen neuen Arbeitsvorgang bereit.

8) Ventilkappe festschrauben um eine Belüftung des Gefäßes zu vermeiden.

**ES**

5) Colocar la tapadera sobre el recipiente (vaso, olla, tarro) en el que la máquina tiene que crear el vacío.

6) Fijar la conexión de aspiración **(D)** sobre la válvula de la tapadera.

7) Presionar el pulsador **(PUMP)** y empujar primero energicamente sobre la tapadera **(Fig. 1)**, para que haya un mínimo de vacío en el interior del recipiente, la máquina creará el vacío total y, en cuanto lo haya alcanzado, se apagará automáticamente y estará lista para un nuevo ciclo.

8) Enroscar a fondo la abrazadera colocada en la válvula para impedir que vuelva a entrar aire.

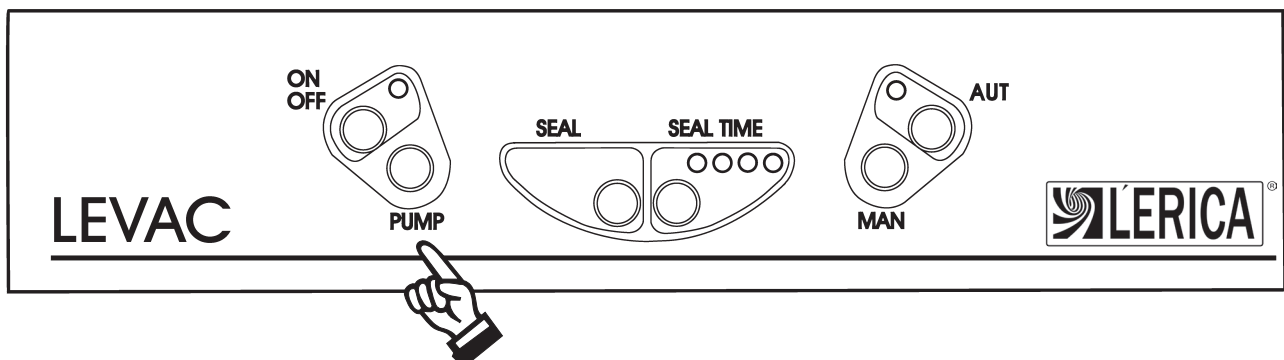



**IT**

## INTERRUZIONE CICLO DI CONFEZIONAMENTO



Nel caso di dover interrompere per qualsiasi motivo il ciclo di confezionamento, (aspirazione liquidi, busta non posizionata correttamente, ecc.) agire come segue:

- 1) Premere il pulsante  fino a spegnimento dell'apparecchio.
- 2) Premere nuovamente il pulsante  per lo sblocco dello sportello mobile (A).

**EN**

## STOPPING OF PACKAGING CYCLE

If the packaging cycle has to be stopped for any reason, (suction of liquids, bag not correctly positioned, etc.) carry out the following:

- 1) Press the button  to stop the appliance.
- 2) Press the button  again to release the movable lid (A).

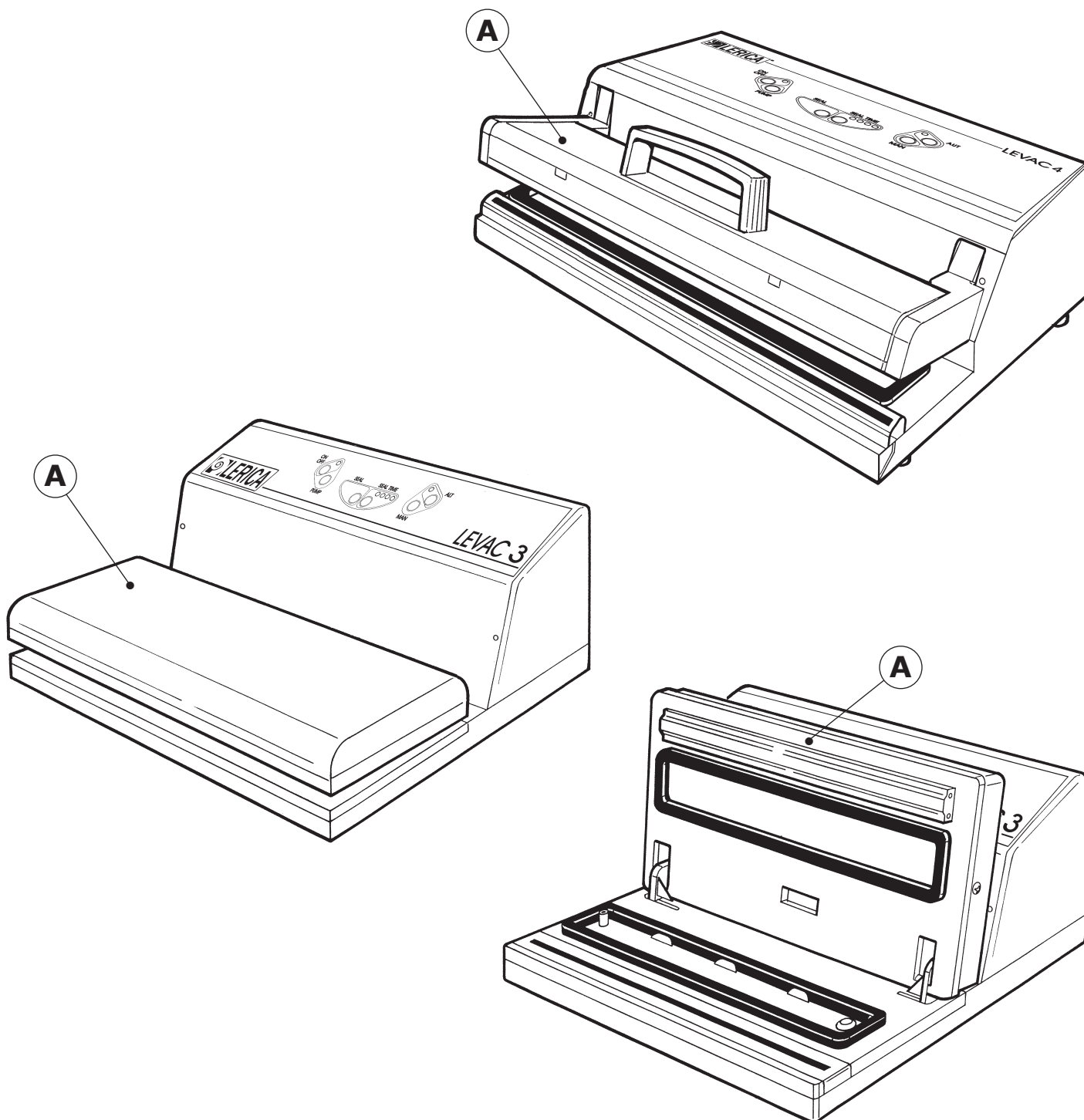





**FR**

### INTERRUPTION DU CYCLE DE CONDITIONNEMENT



Dans le cas où il faut interrompre le cycle de conditionnement, pour quelque motif que ce soit, (aspiration de liquides, sachet mal positionné, etc) agir de la façon suivante:

- 1) Appuyer sur la touche  jusqu'à ce que l'appareil s'éteigne.
- 2) Appuyer de nouveau sur la touche  pour débloquent le volet mobile **(A)**.

**DE**

### UNTERBRECHUNG DES VERPACKUNGSVORGANGS



Falls der Verpackungsvorganges aus irgendeinem Grund unterbrochen werden muss (Ansaugung von Flüssigkeiten, Beutel nicht korrekt eingelegt etc.), muss wie folgt vorgegangen werden:

- 1) Die Taste  betätigen, bis sich das Gerät ausschaltet.
- 2) Erneut die -Taste drücken, um die bewegliche Klappe **(A)** zu lösen.

**ES**

### INTERRUPCIÓN CICLO DE ACONDICIONAMIENTO

Si tuvieran que interrumpir por cualquier razón el ciclo de acondicionamiento, (aspiración líquidos, bolsa no posicionada correctamente, etc.) actuar de la siguiente manera:

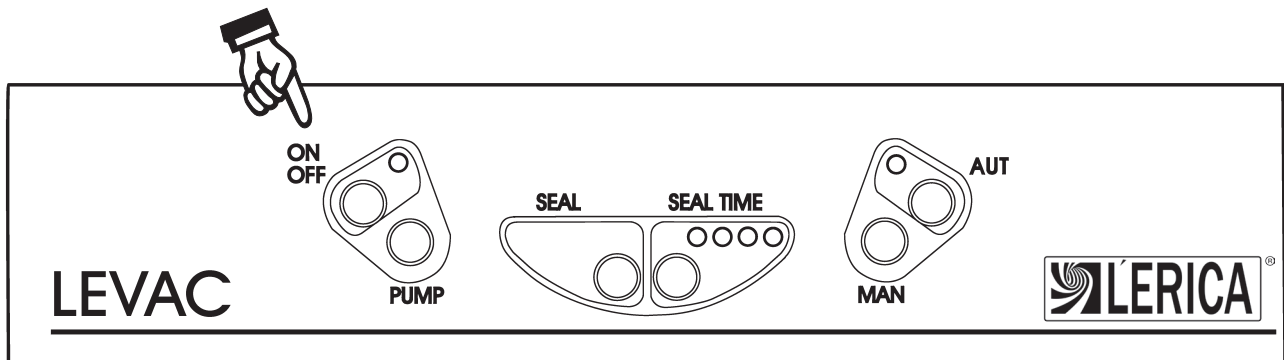

- 1) Apretar el pulsador  hasta apagar el aparato.
- 2) Apretar de nuevo el pulsador  para desbloquear el portillo movable **(A)**.







**IT**

**IMPIEGO CONFEZIONATRICE COME SOLA SALDATRICE PER MODELLI CON AVVIAMENTO AUTOMATICO DEL CICLO MEDIANTE CHIUSURA DELLO SPORTELLO**

- 1) Collegare l'apparecchio alla presa di corrente.
- 2) Dare tensione alla confezionatrice premendo il pulsante .
- 3) Regolare l'intensità di saldatura in funzione dello spessore della busta che si utilizza agendo sul pulsante ; con buste di spessore molto sottile dovrà essere selezionato il led più piccolo **(1)** con buste di spessore più grosso, il led più grande **(4)**.

**EN**

**USE OF THE PACKAGING MACHINE FOR SEALING ONLY FOR MODELS WITH AUTOMATIC CYCLE START BY CLOSING THE LID**

- 1) Plug the machine into the power socket.
- 2) Switch the machine on by pressing the button .
- 3) Adjust sealing intensity according to the thickness of the bag by pressing the button  (for very thin bags select the smallest LED **(1)**; select the largest LED **(4)** for thicker bags.

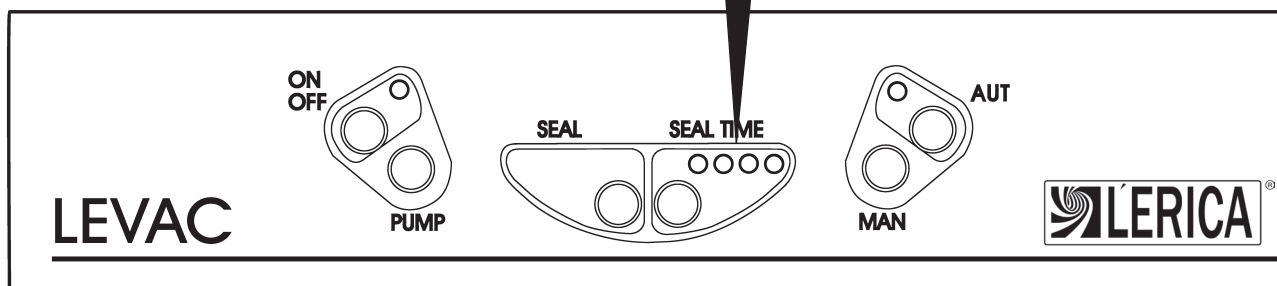
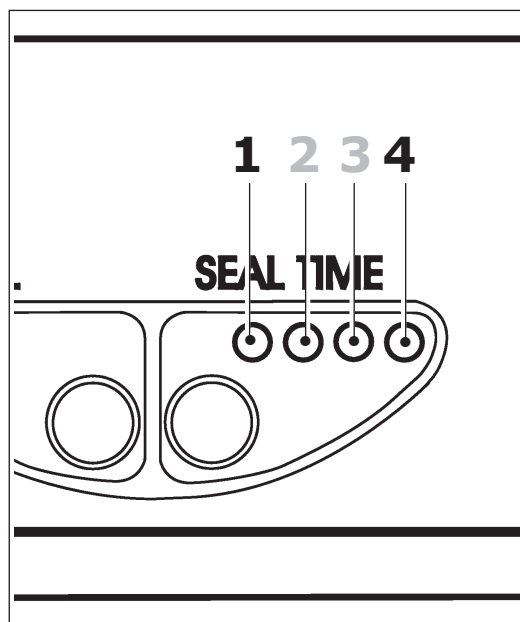









**FR**

**EMPLOI DE LA CONDITIONNEUSE UNIQUEMENT COMME SOUDEUSE POUR LES MODELES AVEC MISE EN MARCHÉ AUTOMATIQUE DU CYCLE PAR FERMETURE DU VOILET**

- 1) Brancher la machine à une prise de courant.
- 2) Donner la tension à la conditionneuse en appuyant sur le bouton .
- 3) Régler l'intensité de la soudure selon l'épaisseur du sachet, que l'on veut utiliser en appuyant sur le bouton ; avec des sachets très minces il faudra sélectionner le led le plus petit **(1)** avec des sachets plus épais, le led le plus grand **(4)**.



**DE**

**EINSATZ DER VERPACKUNGSMASCHINE NUR ZUR VERSIEGELUNG FÜR MODELLE MIT AUTOMATISCHEM START DES ARBEITSVORGANGES**

- 1) Das Gerät ans Netz schließen.
- 2) Taste  betätigen.
- 3) Die Schweißdauer je nach Dicke des verwendeten Beutels durch Betätigung der Taste  regulieren. Bei sehr dünnen Beuteln muss die kleinere Led **(1)** gewählt werden, bei dickeren die größere **(4)**.

**ES**

**USO DE LA CONFECCIONADORA COMO ÚNICA SELLADORA PARA MODELOS CON PUESTA EN MARCHA AUTOMÁTICA DEL CICLO MEDIANTE CIERRE DEL PORTILLO**

- 1) Enchufar la máquina.
- 2) Dar tensión a la máquina apretando el pulsador .
- 3) Regular la intensidad de sellado en función del grosor de la bolsa a sellar actuando sobre el pulsador  (para bolsas muy finas debe seleccionar el led más pequeño **(1)**; para bolsas de mayor grosor, debe seleccionar el led más grande **(4)**).

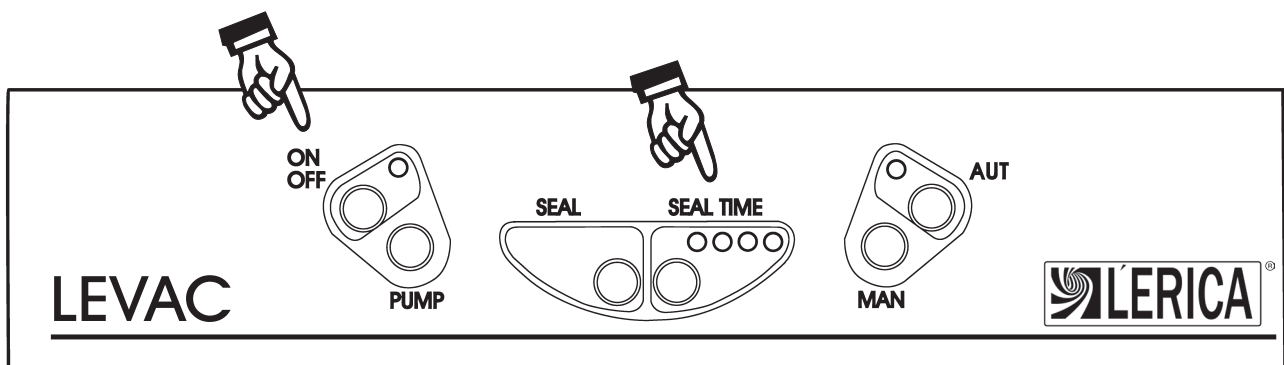



**IT**

- 4) Selezionare il sistema di funzionamento manuale della macchina agendo sul pulsante **(MAN)** (led acceso).
- 5) Alzare lo sportello mobile **(A)** dell'apparecchio.
- 6) Posizionare la bocca della busta contenente il prodotto da confezionare sulla barra saldante **(B)**.
- 7) Abbassare lo sportello mobile dell'apparecchio ed esercitare una leggera pressione fino a quando si realizza un minimo di vuoto.
- 8) Dopo circa 3-4 secondi di avviamento premere il pulsante **(SEAL)**. La macchina provvederà alla saldatura della busta arrestandosi automaticamente ad operazione conclusa.



**Ultimato l'utilizzo della macchina premere ON/OFF.**

**Per disinserire completamente la corrente della macchina, togliere la spina di alimentazione dalla presa di corrente.**

**EN**

- 4) Select the manual mode by pressing the button **(MAN)** (LED on).
- 5) Lift the machine lid **(A)**.
- 6) Place the opening of the bag containing the product to be packed on the sealing bar **(B)**.
- 7) Lower the lid and press down lightly.
- 8) After 3-4 seconds press button **(SEAL)**.  
The machine will seal the bag and automatically stop afterwards.



**When finished using the machine, press ON/OFF.**

**Unplug the machine to completely disconnect the power supply.**

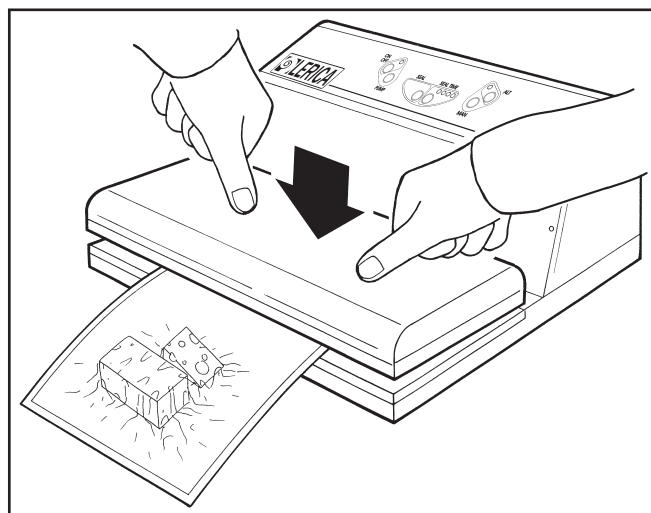
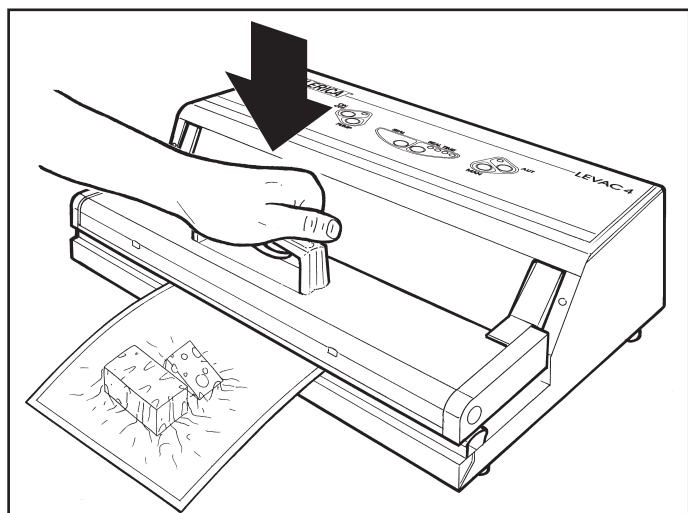
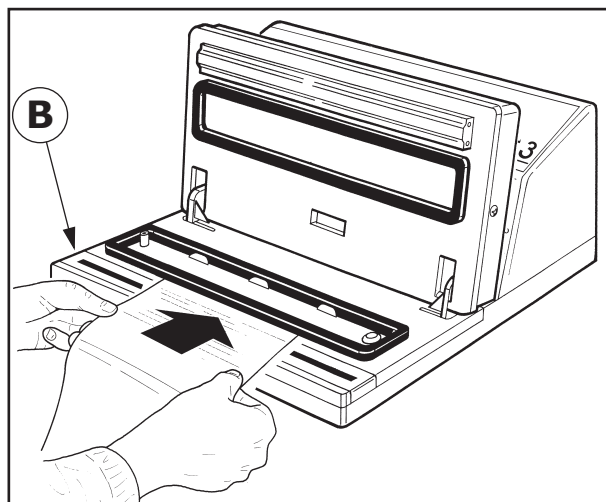
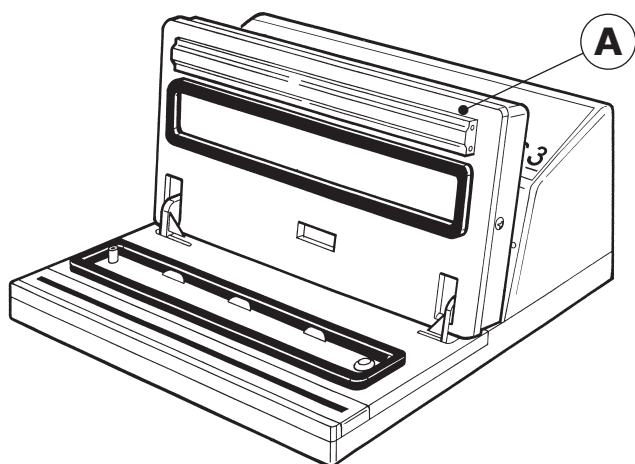



**FR**

- 4) Sélectionner le système de fonctionnement manuel de la machine en appuyant sur le bouton **MAN** (voyant allumé).
- 5) Soulever le volet mobile **(A)** de la machine.
- 6) Positionner l'embouchure du sachet qui contient le produit à conditionner sur la barre soudante **(B)**.
- 7) Baisser le volet mobile de la machine et faire une légère pression.
- 8) Au bout de 3-4 secondes de la mise en marche appuyer sur le bouton **SEAL**.  
La machine commencera la soudure du sachet pour s'arrêter automatiquement, quand l'opération sera terminée.

**DE**

- 4) Die manuelle Vorgangsweise durch Betätigung der Taste **MAN** wählen (led eingeschaltet).
- 5) Die bewegliche Vakuumklappe **(A)** des Geräts anheben.
- 6) Die Öffnung des Beutels mit dem zu verpackenden Produkt auf der Schweißleiste **(B)** legen.
- 7) Die bewegliche Klappe des Geräts nach unten bewegen und einen leichten Druck ausüben bis ein Minimum an Vakuum im Innern des Behälters hergestellt ist.
- 8) Nach 3-4 Sekunden Taste **SEAL** betätigen.  
Die Maschine versiegelt den Beutel und schaltet nach Abschluss des Arbeitsvorgangs automatisch aus.

**ES**

- 4) Seleccionar el sistema de funcionamiento manual de la máquina de vacío, presionando el botón **MANUAL** **MAN** (con el led encendido).
- 5) Levantar el portillo móvil **(A)** de la máquina.
- 6) Posicionar la "boca" de la bolsa que contiene el producto a acondicionar, sobre la barra selladora **(B)**.
- 7) Bajar el portillo móvil del aparato y ejercer una ligera presión.
- 8) Unos 3-4 segundos después de poner en marcha, apretar el pulsador **SEAL**: la máquina se preparará para el sellado de la bolsa y se apagará automáticamente, una vez acabada la operación.



**Une fois l'utilisation de la machine terminée appuyer sur ON/OFF.**

**Pour débrancher complètement le courant de la machine, ôter la fiche d'alimentation de la prise de courant.**



**Nach Gebrauch der Maschine auf ON/OFF drücken.**

**Um den Speisestrom der Maschine vollständig auszuschalten, den Netzstecker von der Steckdose herausziehen.**



**Una vez se termine de utilizar la máquina, pulsar ON/OFF.**

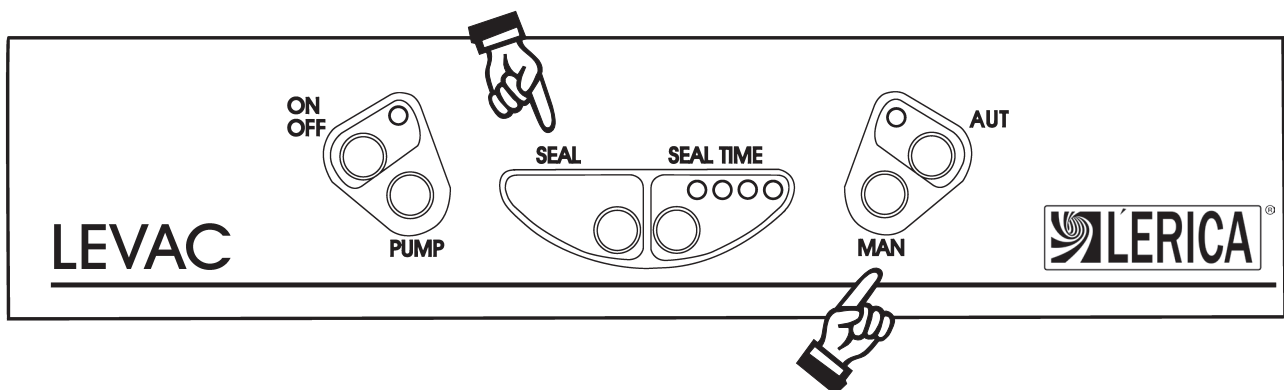

**Para desconectar completamente la corriente de la máquina, quitar el enchufe de alimentación de la toma de corriente.**







**IT**

### **IMPIEGO CONFEZIONATRICE COME SOLA SALDATRICE PER MODELLI SENZA AVVIAMENTO AUTOMATICO**

- 1) Collegare l'apparecchio alla presa di corrente.
- 2) Dare tensione alla confezionatrice premendo il pulsante .
- 3) Regolare l'intensità di saldatura in funzione dello spessore della busta che si utilizza agendo sul pulsante ; con buste di spessore molto sottile dovrà essere selezionato il led più piccolo **(1)** con buste di spessore più grosso, il led più grande **(4)**.

**EN**

### **USE OF THE PACKAGING MACHINE ONLY AS A SEALER FOR MODELS WITHOUT AUTOMATIC START**

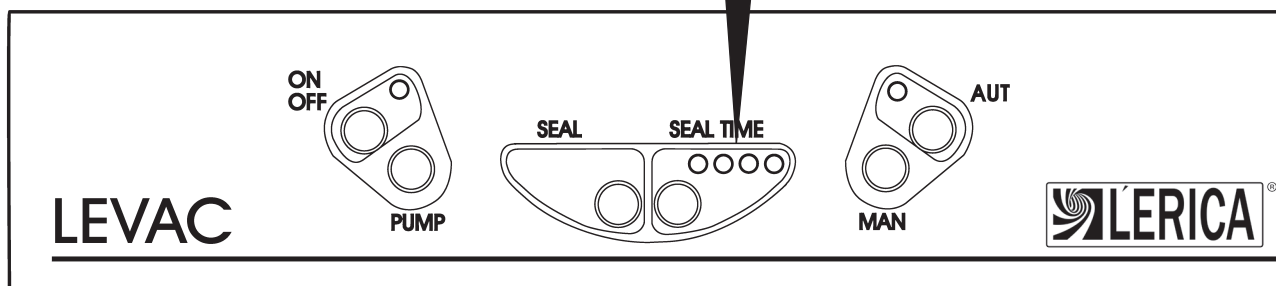
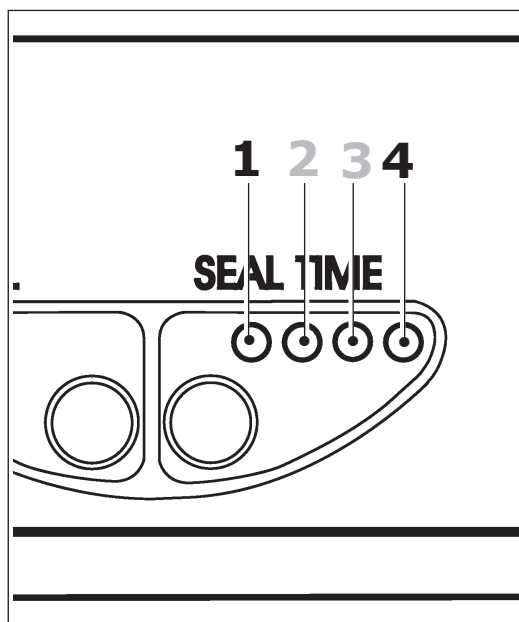

- 1) Plug the machine into the power socket.
- 2) Switch the machine on by pressing the button .
- 3) Adjust sealing intensity according to the thickness of the bag by pressing the button  (for very thin bags select the smallest LED **(1)**; select the largest LED **(4)**) for thicker bags.







**FR**

**EMPLOI DE LA CONDITIONNEUSE UNIQUEMENT COMME SOUDEUSE POUR LES MODELES SANS MISE EN MARCHÉ AUTOMATIQUE**

- 1) Brancher la machine à une prise de courant.
- 2) Donner la tension à la conditionneuse en appuyant sur le bouton  jusqu'à ce que.
- 3) Régler l'intensité de la soudure selon l'épaisseur du sachet, que l'on veut utiliser appuyant sur le bouton ; avec des sachets très minces il faudra sélectionner le led le plus petit **(1)** avec des sachets plus épais, le led le plus grand **(4)**.



**DE**

**EINSATZ DER VERPACKUNGSMASCHINE NUR ZUR VERSIEGELUNG FÜR MODELLE OHNE AUTOMATISCHEN START**

- 1) Gerät ans Netz Steckdose anschließen.
- 2) Taste  betätigen.
- 3) Die Schweißdauer je nach Dicke des verwendeten Beutels durch Betätigung der Taste  regulieren. Bei sehr dünnen Beuteln muss das kleinere Led **(1)** gewählt werden, bei dickeren die größere **(4)**.

**ES**

**USO CONFECCIONADORA COMO ÚNICA SELLADORA PARA MODELOS SIN PUESTA EN MARCHA AUTOMÁTICA**

- 1) Enchufar la máquina.
- 2) Dar tensión a la máquina apretando el pulsador .
- 3) Regular la intensidad de sellado en función del grosor de la bolsa a sellar actuando sobre el pulsador  (para bolsas muy finas debe seleccionar el led más pequeño **(1)**; para bolsas de mayor grosor, debe seleccionar el led más grande **(4)**).

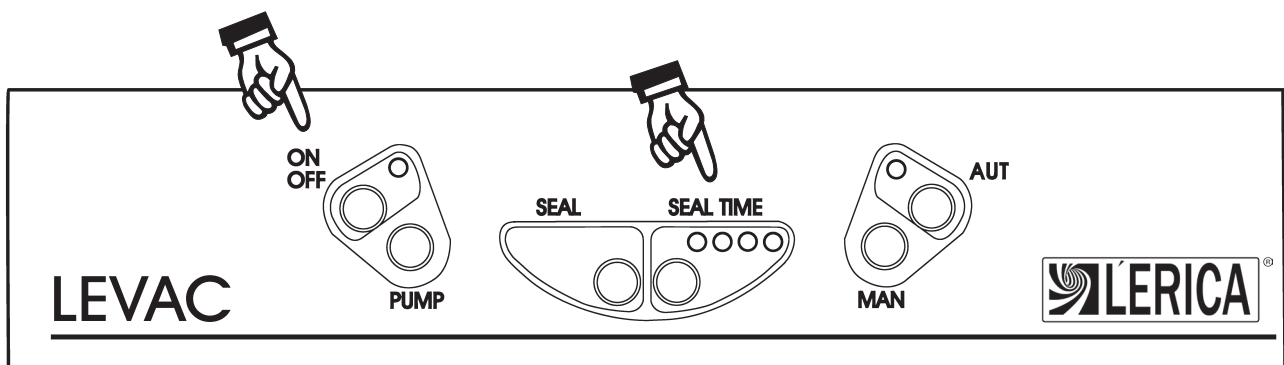



**IT**

- 4) Selezionare il sistema di funzionamento manuale della macchina agendo sul pulsante **(MAN)** (led acceso).
- 5) Alzare lo sportello mobile **(A)** dell'apparecchio.
- 6) Posizionare la bocca della busta contenente il prodotto da confezionare sulla barra saldante **(B)**.
- 7) Abbassare lo sportello mobile dell'apparecchio, selezionare il sistema di funzionamento manuale della macchina agendo sul pulsante **(MAN)** ed esercitare una leggera pressione sul coperchio.
- 8) Dopo circa 3-4 secondi di avviamento premere il pulsante **(SEAL)**. La macchina provvederà alla saldatura della busta arrestandosi automaticamente ad operazione conclusa.



**Ultimato l'utilizzo della macchina premere ON/OFF.**

**Per disinserire completamente la corrente della macchina, togliere la spina di alimentazione dalla presa di corrente.**

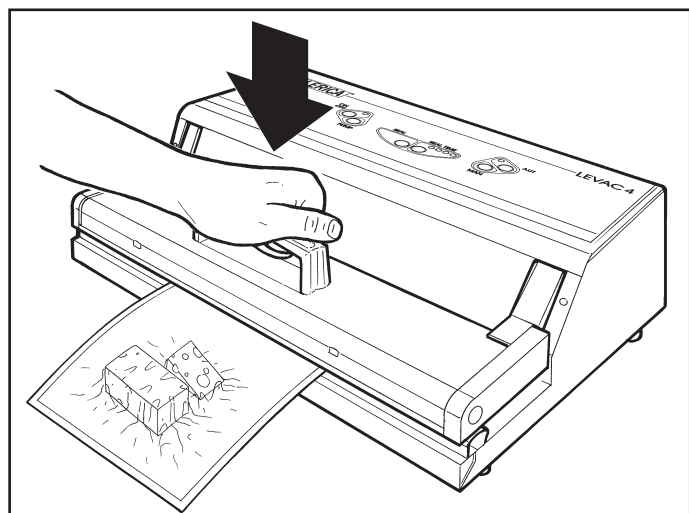
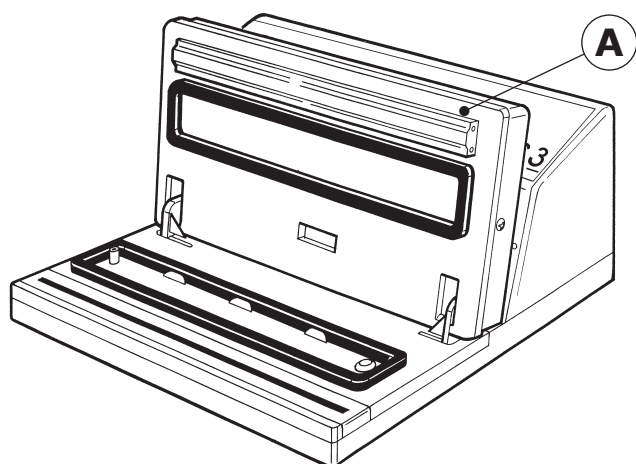

**EN**

- 4) Select the manual mode by pressing the button **(MAN)** (LED on).
- 5) Lift the machine lid **(A)**.
- 6) Place the opening of the bag containing the product to be packed on the sealing bar **(B)**.
- 7) Lower the movable lid of the appliance, select manual mode by pressing the button **(MAN)** and lightly press down on the lid.
- 8) After 3-4 seconds press button **(SEAL)**. The machine will seal the bag and automatically stop afterwards.



**When finished using the machine, press ON/OFF.**

**Unplug the machine to completely disconnect the power supply.**

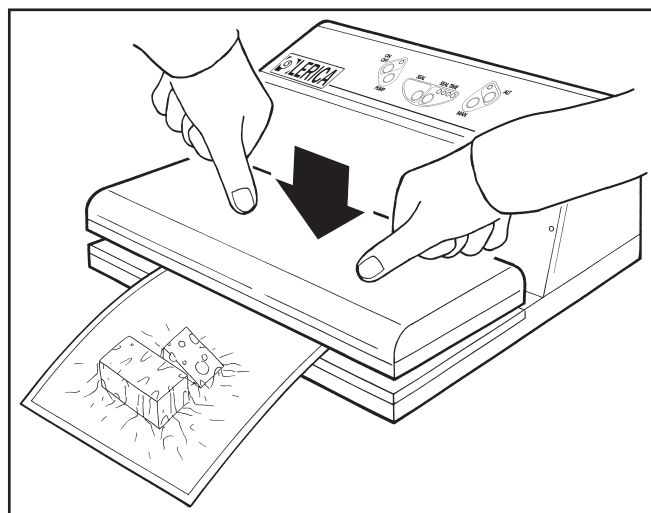
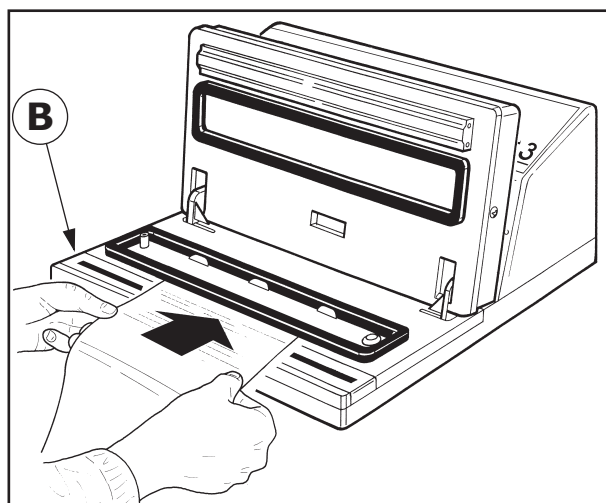



**FR**

- 4) Sélectionner le système de fonctionnement manuel de la machine en appuyant sur le bouton **(MAN)** (voyant allumé).
- 5) Soulever le volet mobile **(A)** de la machine.
- 6) Positionner l'embouchure du sachet qui contient le produit à conditionner sur la barre soudante **(B)**.
- 7) Baisser le volet mobile de l'appareil, sélectionner le système de fonctionnement manuel de la machine en agissant sur le bouton **(MAN)** et exercer une légère pression sur le couvercle.
- 8) Au bout de 3-4 secondes de la mise en marche appuyer sur le bouton **(SEAL)**. La machine commencera la soudure du sachet pour s'arrêter automatiquement, quand l'opération sera terminée.

**DE**

- 4) Die manuelle Vorgangsweise durch Betätigung der Taste **(MAN)** wählen (led eingeschaltet).
- 5) Die bewegliche Klappe **(A)** des Geräts anheben.
- 6) Die Öffnung des Beutels mit dem zu verpackenden Produkt auf der Schweißleiste **(B)** legen.
- 7) Die bewegliche Vakuumklappe des Geräts nach unten bewegen, die manuelle Arbeitsweise der Maschine durch Betätigung des Druckknopfs **(MAN)** wählen und einen leichten Druck auf den Deckel ausüben.
- 8) Nach 3-4 Sekunden Taste **(SEAL)** betätigen.  
Die Maschine versiegelt den Beutel und schaltet nach Abschluss des Arbeitsvorgangs automatisch aus.

**ES**

- 4) Seleccionar el sistema de funcionamiento manual de la máquina, presionando el botón **(MAN)** (con el led encendido).
- 5) Levantar el portillo movable **(A)** de la máquina.
- 6) Posicionar la "boca" de la bolsa que contiene el producto a acondicionar, sobre la barra selladora **(B)**.
- 7) Bajar el portillo movable del aparato, seleccionar el sistema de funcionamiento manual de la máquina actuando sobre el pulsador **(MAN)** y ejercer una ligera presión sobre la tapa.
- 8) Unos 3-4 segundos después de poner en marcha, apretar el pulsador **(SEAL)**: la máquina se preparará para el sellado de la bolsa y se apagará automáticamente, quedando lista para un nuevo ciclo.



**Une fois l'utilisation de la machine terminée appuyer sur ON/OFF.**

**Pour débrancher complètement le courant de la machine, ôter la fiche d'alimentation de la prise de courant.**



**Nach Gebrauch der Maschine auf ON/OFF drücken.**

**Um den Speisestrom der Maschine vollständig auszuschalten, den Netzstecker von der Steckdose herausziehen.**



**Una vez se termine de utilizar la máquina, pulsar ON/OFF.**

**Para desconectar completamente la corriente de la máquina, quitar el enchufe de alimentación de la toma de corriente.**

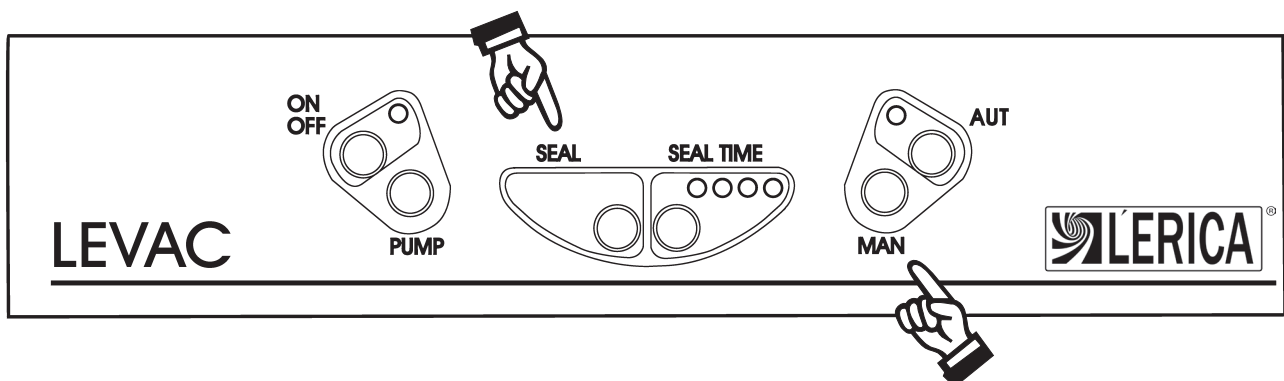



**IT**

## ATTENZIONE NOTE GENERALI MOLTO IMPORTANTI!



**EVITARE NELLA MANIERA PIU' ASSOLUTA L'ASPIRAZIONE DI LIQUIDI: PUO' CAUSARE IL BLOCCO DELLA POMPA E LA ROTTURA DEL SENSORE DI DEPRESSIONE. IL PRODOTTO VA CONFEZIONATO ASCIUTTO E FREDDO, DOPO REFRIGERAZIONE IN FRIGORIFERO PER ALMENO 2÷3 ORE. EVENTUALI DANNI ALL'APPARECCHIO CONSEGUENTI ALL'ASPIRAZIONE DI LIQUIDI NON SONO COPERTI DA GARANZIA.**



**Se la macchina, nella funzione di vuoto automatico, sigilla la busta prima di completare il vuoto all'interno della stessa, la causa può essere un'insufficiente goffatura della busta od uno spessore troppo sottile della stessa. In questo caso utilizzare il modo manuale.**



**La saldatura deve risultare ben marcata, senza punti di fusione e senza bruciature (vedi figura).**

**EN**

## ATTENTION IMPORTANT INFORMATION



**NEVER SUCK LIQUIDS: THIS CAN BLOCK THE PUMP AND BREAK THE VACUUM SENSOR. THE PRODUCT MUST BE CHILLED IN THE REFRIGERATOR FOR AT LEAST 2÷3 HOURS, SO THAT IT IS DRY AND COLD. ANY DAMAGE TO THE MACHINE CAUSED BY SUCKING LIQUIDS IS NOT COVERED BY WARRANTY.**



**In automatic mode, if the machine seals the bag before reaching the complete vacuum inside it, the cause could be insufficient channelling of the bag or the bag used is too thin. In this case, use the manual mode to vacuum pack the bag.**



**The seal must be visible and even without any signs of melting or burning (see figure).**

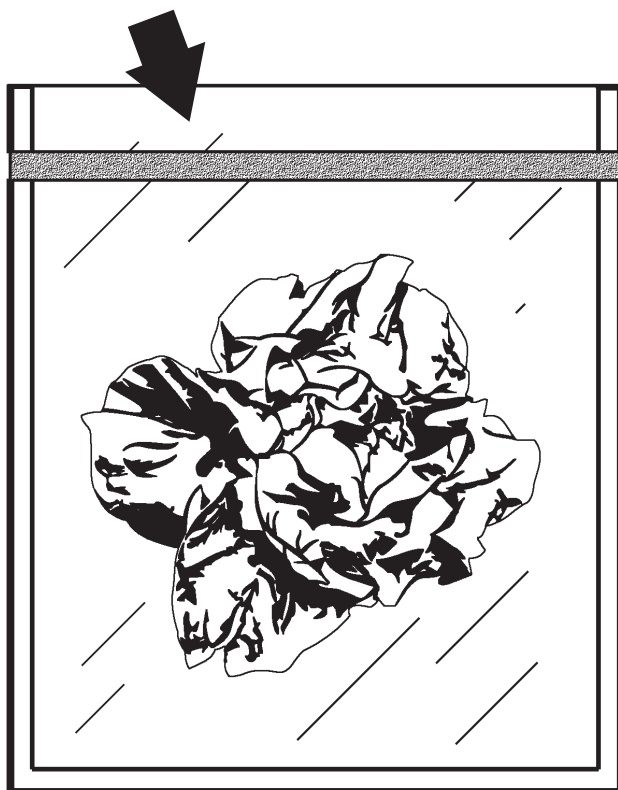





**FR**

**ATTENTION:  
TRÈS  
IMPORTANT !**



**ÉVITER ABSOLUMENT D'ASPIRER DES LIQUIDES: CECI POURRAIT BLOQUER LA POMPE ET ROMPRE LE CAPTEUR DE DÉPRESSION. LE PRODUIT DOIT ÊTRE CONDITIONNÉ SEC ET FROID APRÈS L'AVOIR LAISSÉ DANS LE RÉFRIGÉRATEUR PENDANT 2÷3 HEURES MINIMUM. TOUT DOMMAGE DÛ A L'ASPIRATION DE LIQUIDES N'EST PAS COUVERT PAR LA GARANTIE.**



**Si la machine, avec la fonction du vide automatique, soude le sachet avant de faire le vide, il y a un insuffisant gaufrage du sachet ou une épaisseur trop mince du même. Dans ce cas, utiliser le moyen manuel.**



**La soudure doit être bien marquée, sans points de fusions et sans brûlures (voir figure).**

**DE**

**ACHTUNG:  
WICHTIGE ALLGEMEINE  
ANMERKUNGEN!**



**DAS ANSAUGEN VON FLÜSSIGKEITEN MUSS UNBEDINGT VERMIEDEN WERDEN: DIES KANN ZUR BESCHÄDIGUNG DER PUMPE UND DES VALKUUMSENSORS FÜHREN. DAS PRODUKT MUSS TROCKEN UND ABGECÜHLT VERPACKT WERDEN. DIE GARANTIE ERSTRECKT SICH NICHT AUF BESCHÄDIGUNGEN DES GERÄTES, DIE DURCH ANSAUGEN VON FLÜSSIGKEITEN BEWIRKT WORDEN SIND.**



**Wenn die Maschine im automatischen Arbeitsvorgang den Beutel versiegelt, bevor das Vakuum vollständig erzeugt ist, kann der Grund hierfür eine unzureichende Prägung des Beutels oder dessen unzureichende Dicke sein. In diesem Fall die manuelle Arbeitsweise benutzen.**



**Die Schweissnaht muss sich als gut ausgeprägt erweisen, ohne Schmelzpunkte und ohne Verbrennungen (siehe Abbildung).**

**ES**

**¡ATENCIÓN! OBSER-  
VACIONES GENERALES  
MUY IMPORTANTES**



**EVITAR ABSOLUTAMENTE ASPIRAR LÍQUIDOS: PODRÍA BLOQUEARSE LA BOMBA Y ROMPERSE EL DETECTOR DE DEPRESIÓN. EL PRODUCTO TIENE QUE ESTAR REFRIGERADO PARA 2÷3 HORAS ANTES DE ENVASARLO, PARA QUE ESTE FRESCO Y SECO. CUALQUIER DANO DEBIDO A LA ASPIRACION DE LIQUIDOS NO SERA CUBIERTO POR LA GARANTIA.**



**Si la máquina, en la función de vacío automático, sella la bolsa antes de crear completamente el vacío en la misma, la causa del problema puede ser un gofrado insuficiente de la bolsa o bien un espesor demasiado fino de la misma. En este caso, utilice el método manual.**



**El sellado tiene que resultar bien marcado, sin puntos de fusión y sin quemaduras (véase figura).**



**IT**

### RISCHI RESIDUI



Questo apparecchio usa l'energia elettrica per il suo funzionamento.



Per ridurre i rischi residui evitare di farne uso improprio o in condizioni diverse da quelle specificate.

Utilizzare la confezionatrice sottovuoto solo per lo scopo indicato. Vietare ai bambini di giocare con la confezionatrice e di usarla.

**EN**

### RESIDUAL HAZARDS



This appliance runs on electricity.



To reduce the residual hazards, avoid improper use.

Only use the vacuum packaging machine for its specified purpose. Do not allow children to use or play with the packaging machine.

### RICAMBI: AVVERTENZE GENERALI

In caso di richiesta di pezzi di ricambio si raccomanda di indicare sempre i seguenti dati:

- **MATRICOLA DELLA MACCHINA**  
(vedere targhetta )
- **NUMERO DI CODICE DEL PARTICOLARE**
- **QUANTITA' DI PEZZI**

### SPARE PARTS: GENERAL WARNINGS

When ordering spare parts, please always indicate the following data:

- **MACHINE SERIAL NUMBER**  
(see  dataplate)
- **PART CODE NUMBER**
- **QUANTITY OF PARTS REQUIRED**

### MANUTENZIONE



Pe qualsiasi operazione di manutenzione, al di fuori della pulizia dell'apparecchio, rivolgersi esclusivamente al personale tecnico qualificato.



Prima di effettuare qualsiasi operazione di pulizia o manutenzione, disinserire la corrente.



Per eventuali riparazioni, rivolgersi possibilmente ad un Centro Assistenza Tecnica autorizzato dal costruttore.

### MAINTENANCE



For any maintenance operation, apart from cleaning the device, contact qualified technical personnel only.





Unplug the machine before cleaning it or carrying out any maintenance work!



For any repairs, if possible contact an authorized Technical Assistance Centre.

Utilizzare esclusivamente solo ricambi originali.

Only use original spare parts.

Tipo/Type : \_\_\_\_\_

Tensione/Voltage :  V  Serial No.

Frequenza/Freq. :  Hz

Assorbimento/Power :  VA

Apparecchio di classe II / Class II appliance

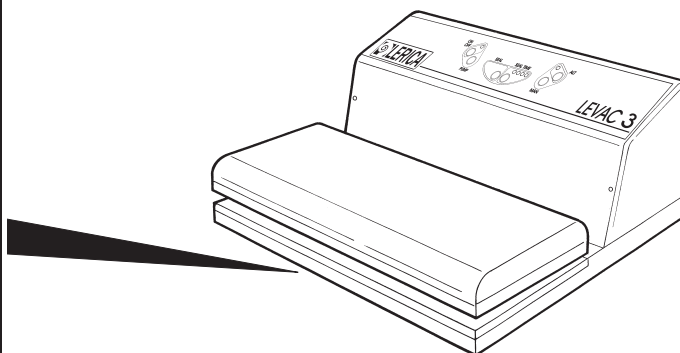



**FR**

## AUTRES RISQUES



Cette machine utilise de l'énergie électrique pour fonctionner.



Pour réduire les autres risques, éviter d'utiliser la machine improprement ou en conditions différentes de celles qui sont indiquées.

Utiliser la conditionneuse sous vide seulement pour le but indiqué. Interdire aux enfants de jouer avec la conditionneuse ou de l'utiliser.

## PIÈCES DE RECHANGE: AVERTISSEMENTS GÉNÉRAUX

En cas de demande pour des pièces de rechange, il est recommandé d'indiquer toujours les données suivantes:

- **MATRICULE DE LA MACHINE** (VOIR LA PLAQUETTE )
- **CODE DE L'ARTICLE**
- **NOMBRE DE PIÈCES DEMANDÉES POUR L'ARTICLE**

## ENTRETIEN



Pour toute opération de maintenance, en dehors du nettoyage de l'appareil, s'adresser exclusivement au personnel technique qualifié.



Avant une quelconque opération de nettoyage ou maintenance, débrancher le courant.



Pour d'éventuelles réparations, s'adresser si possible à un Centre d'Assistance Technique autorisé par le constructeur.

Utiliser seulement des rechanges originaux.

**DE**

## RESTRISIKEN



Dieses Gerät verwendet zu seinem Betrieb elektrischen Strom.



Um die Restrisiken zu vermindern, muss ein unsachgemäßer Gebrauch vermieden werden. Die Vakuumverpackungsmaschine nur zum genannten Zweck verwenden.

Den Kindern verbieten, mit der Verpackungsmaschine zu spielen und sie zu benutzen.

## ERSATZTEILE: ALLGEMEINE HINWEISE

Bei Ersatzteilbestellungen müssen folgende Daten angegeben werden:

- **SERIENNR. DER MASCHINE** (siehe -Typenschild)
- **BESTELLNUMMER DES TEILS**
- **STÜCKZAHL DER ERSATZTEILE**

## WARTUNG



Wartungsarbeiten, die über das Reinigen der Vorrichtung hinausgehen, dürfen nur von qualifiziertem Technikpersonal vorgenommen werden.



Vor der Ausführung von Reinigungs- oder Wartungsarbeiten immer Stecker ziehen!



Für eventuelle Reparaturen wenden Sie sich ausschliesslich an den Kundendienst.

Ausschließlich Original-Ersatzteile verwenden.

**ES**

## RIESGOS RESIDUALES



Este aparato utiliza la energía eléctrica para su funcionamiento.



Para reducir los riesgos residuales evitar el uso impropio del aparato o su utilización en condiciones diferentes de las especificadas.

Utilizar la máquina de vacío sólo para las finalidades indicadas. Impedir que los niños utilicen la confeccionadora y que jueguen con ella.

## PIEZAS DE REPUESTO: ADVERTENCIAS GENERALES

En caso de pedir algunas piezas, por favor indiquen siempre los datos siguientes:

- **EL NÚMERO DE SERIE DE LA MAQUINA** (Ver la placa de identificación )
- **NÚMERO DE CÓDIGO DE LA PIEZA**
- **LA CANTIDAD DE LAS PIEZAS DESEADAS**

## MANTENIMIENTO



Para cualquier operación de mantenimiento que no sea la limpieza del aparato, consulte exclusivamente a personal técnico calificado.



Antes de hacer alguna limpieza o alguna operación de mantenimiento, desenchufe la máquina.



Para cualquier tipo de reparación, diríjase a un Centro de Asistencia Técnica autorizado por el fabricante.

Utilice únicamente piezas de repuesto originales.



**IT**

## CURA DELLA CONFEZIONATRICE SOTTOVUOTO



Una buona qualità del vuoto e della saldatura delle buste dipende anche dalla buona pulizia della Vostra CONFEZIONATRICE SOTTOVUOTO.

**Si raccomanda di pulire periodicamente la confezionatrice utilizzando un panno umido.**

Raccomandiamo vivamente di controllare ogni qualvolta Vi accingiate a saldare le buste le condizioni della barra saldante **(A)** e se la stessa non fosse pulita, utilizzare per la pulizia un panno umido.



**La superficie della barra é delicata e può essere danneggiata da utilizzo di materiali per la pulizia diversi da quelli indicati.**



**ATTENZIONE! non iniziate operazioni di pulizia con la barra calda sussistendo in questo caso, pericolo di scottature.**

**EN**

## VACUUM PACKAGING MACHINE CARE



The quality of the vacuum and sealing depends on proper cleaning of your vacuum packaging machine.

**Make sure to periodically clean the machine using a damp cloth.**

Whenever sealing bags, ALWAYS firstly check the sealing bar **(A)**, and if it is not clean use a damp cloth for cleaning.



**The surface of the sealing bar is delicate and can be damaged if cleaned with different materials from those indicated.**



**WARNING! Do not start cleaning when the bar is hot: DANGER OF BURNS.**

## DAL COSTRUTTORE

Vi ringraziamo per la fiducia accordataci.

Il costruttore si riserva il diritto di apportare modifiche tecniche e/o estetiche ai suoi prodotti in qualsiasi momento e senza preavviso alcuno.

## FROM THE MANUFACTURER

We thank you for the trust put in us.

The manufacturer reserves the right to make any technical and/or aesthetic changes to the product at any time and without notice.

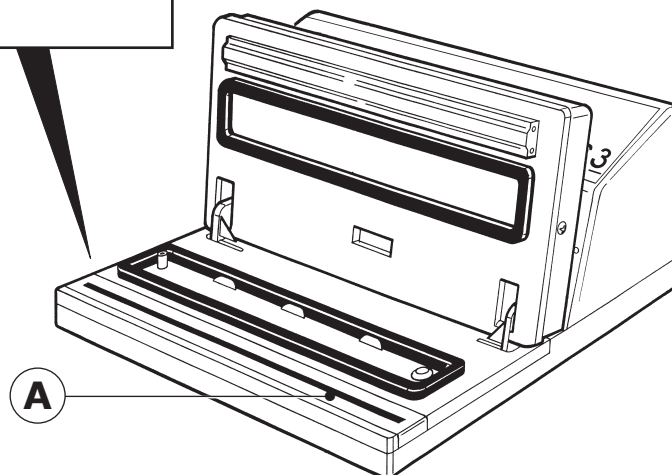



**FR**

## SOIN DE LA CONDITIONNEUSE SOUS VIDE



Une bonne qualité de vide et de soudure dépend aussi d'un bon nettoyage de Votre CONDITIONNEUSE SOUSVIDE. Nous recommandons de nettoyer périodiquement la conditionneuse en utilisant un chiffon humide.

Nous recommandons vivement de contrôler chaque fois que l'on s'apprête à souder, les conditions de la barre soudante (A) et de la nettoyer avec un chiffon humide au besoin.



Le surface de la barre de soudure est délicate et peut être endommagée par un usage de matériaux différents de ceux qui sont indiqués pour la nettoyer.



**ATTENTION!** Ne commencez pas le nettoyage avec la barre chaude: danger des brûlures.

**DE**

## PFLEGE DER VAKUUM-VERPACKUNGSMASCHINE



Zuverlässiges Vakuum und optimale Versiegelung hängen auch von einer sorgfältigen Pflege des Gerätes ab. Es wird dringend empfohlen, die Verpackungsmaschine regelmässig unter Verwendung eines feuchten Tuchs zu reinigen.

Wir empfehlen, vor Gebrauch des Gerätes die Schweissleiste zu kontrollieren und eventuelle Rückstände (A) mit einem feuchten Tuch zu beseitigen.



Die Oberfläche der Schweissleiste ist empfindlich und kann bei Gebrauch von nicht geeigneten Reinigungsmitteln beschädigt werden.



**ACHTUNG!** Keine Reinigungsarbeiten bei heißer Schweißleiste beginnen, da in diesem Fall Verbrennungsgefahr besteht.

**ES**

## CUIDADOS DE LA MÁQUINA DE VACÍO



Una buena calidad de creación de vacío y sellado de las bolsas, depende de la buena limpieza de la máquina de vacío. Aconsejamos limpiar periódicamente la confeccionadora utilizando un paño húmedo.

Recomendamos encarecidamente, cada vez que decidan sellar las bolsas, controlar las condiciones de la barra selladora (A) y si no estuviese bien limpia, utilizar un paño húmedo para limpiarla.



La superficie de la barra selladora es muy delicada y puede dañarse al utilizar materiales de limpieza diferentes de los aquí indicados.



**PRECAUCIÓN!** No comience las labores de limpieza si la barra de sellado está aún caliente; en este caso, hay peligro de quemaduras.

## LE CONSTRUCTEUR

Nous vous remercions pour votre confiance.

Le constructeur a le droit d'apporter des modifications techniques et/ou esthétiques à ses produits à tout moment et sans aucun préavis.

## SEITENS DES HERSTELLERS

Wir danken Ihnen für das Vertrauen, das Sie uns entgegenbringen.

Der Hersteller behält sich das Recht vor, jederzeit und ohne irgendwelche Vorankündigung technische und/oder ästhetische Abänderungen an seinen Produkten vorzunehmen.

## DEL FABRICANTE

Le damos las gracias por confiar en nosotros.

El fabricante se reserva el derecho de aportar modificaciones técnicas y/o estéticas a sus productos, en cualquier momento y sin previo aviso.



IT

EN

**PROBLEMI: CAUSE E RIMEDI**

**TROUBLESHOOTING**

PROBLEMI PROBLEMS	CAUSA CAUSES	RIMEDIO SOLUTIONS
<ul style="list-style-type: none"> <li>- Non si accendono i led</li> <li>- LEDs do not come on</li> </ul>	Manca alimentazione No power supply	Collegare la spina ad una idonea presa di corrente Insert the plug in a suitable power socket
	Cavo di alimentazione danneggiato. Damaged power cord.	Se il cavo di alimentazione è danneggiato, esso deve essere sostituito dal costruttore o dal suo servizio assistenza tecnica o comunque da una persona con qualifica simile, in modo da prevenire ogni rischio. If the power cable is damaged, it must be replaced by the manufacturer or by its after-sales service, or by a qualified technician, in order to prevent any risk.
	Fusibile guasto Blown fuse	Verificare che il fusibile (A) sia integro e ben inserito (La verifica del fusibile deve essere eseguita da personale tecnico autorizzato) Make sure fuse (A) is correctly fitted and not blown (The fuse must be checked by authorised technical personnel)
<ul style="list-style-type: none"> <li>- Vuoto insufficiente nella busta</li> <li>- Insufficient vacuum in bag</li> </ul>	Danno alla confezionatrice Damage to the vacuum packaging machine	Rivolgersi al centro di assistenza. Contact the Technical Assistance Centre.
	La busta perde The bag leaks	Cambiare tipo di busta Change the type of bag
	Spigoli taglienti perforano la busta Sharp edges perforate the bag	Utilizzare buste di maggior spessore Use thicker bags
<ul style="list-style-type: none"> <li>- Non si riesce a fare il vuoto nei contenitori</li> <li>- Impossible to create vacuum inside the containers</li> </ul>	Apertura della busta sporca Bag opening dirty	Utilizzare una nuova busta, badare a tenere l'apertura pulita Use a new bag, make sure to keep the opening clean
	Coperchio (B) mal posizionato Cover (B) not positioned correctly	Riposizionare e poi rifare il vuoto effettuando una leggera pressione sul coperchio Reposition, then redo the vacuum by pressing down lightly on the cover
	Guarnizione del coperchio o bordo del contenitore sporco Gasket on cover or edge of container dirty	Pulire e poi rifare il vuoto effettuando una leggera pressione sul coperchio Clean and then redo the vacuum by pressing down lightly on the cover

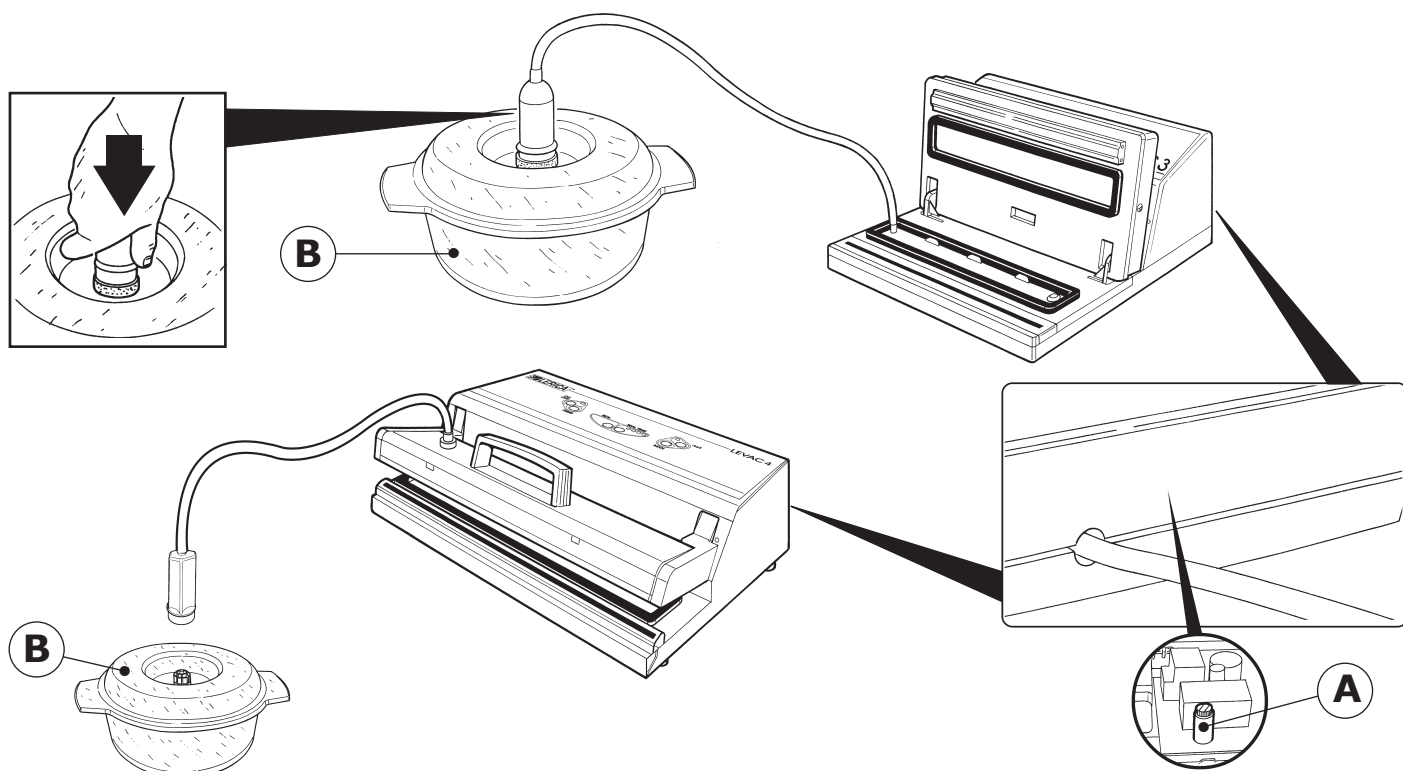



**FR**

**DE**

**ES**

**PROBLÈMES: CAUSES ET REMÈDES**

**FUNKTIONSTÖRUNG: URSACHE - ABHILFE**

**PROBLEMAS: CAUSAS Y REMEDIOS**

DISFONCTION FUNKTIONSTÖRUNG DISFUNCIÓN	CAUSE URSACHE CAUSA	REMEDE ABHILFE REMEDIO
<ul style="list-style-type: none"> <li>- <i>Voyants des boutons ne s'allument pas</i></li> <li>- <i>Die Kontrollleuchten der Druckknöpfe leuchten nicht auf</i></li> <li>- <i>La luz de los interruptores no se enciende</i></li> </ul>	<p><i>La fiche n'est pas dans la prise</i>  <i>Keine Spannung vorhanden</i>  <i>Falta alimentación eléctrica</i></p>	<p><i>Brancher la fiche à une prise de courant appropriée</i>  <i>Stecker in eine geeignete Steckdose stecken</i>  <i>Conectar el enchufe a la toma de corriente adecuada</i></p>
	<p><i>Câble endommagé</i>  <i>Netzkabel beschädigt</i>  <i>Cable de alimentación dañado</i></p>	<p><i>Si le câble d'alimentation est alimenté, il doit être remplacé par le fabricant ou par son service d'assistance technique, ou encore par une personne ayant une qualification similaire, de manière à ne pas prendre de risque.</i>  <i>Um jedes Risiko zu vermeiden, darf ein beschädigtes Versorgungskabel ausschließlich durch die Herstellerfirma, deren technischen Kundendienst oder, in jedem Fall, nur durch dafür qualifiziertes Personal ersetzt werden.</i>  <i>Si el cable de alimentación está dañado, debe ser reemplazado por el fabricante o por su servicio de asistencia técnica o, en todo caso, por una personal igualmente calificada, de modo tal de prevenir cualquier riesgo.</i></p>
	<p><i>Fusible abîmé</i>  <i>Sicherung defekt</i>  <i>Fusible averiado</i></p>	<p><i>Vérifier que le fusible (A) est intact et bien branché (La vérification du fusible doit être effectuée par le personnel technique autorisé)</i>  <i>Überprüfen, dass die Sicherung (A) unversehrt und richtig eingefügt ist</i>  <i>(Die Prüfung der Sicherung muss von dazu autorisiertem Fachpersonal durchgeführt werden)</i>  <i>Comprobar que el fusible (A) esté íntegro y bien conectado</i>  <i>(El control del fusible deberá ser realizado única y exclusivamente por personal técnico autorizado)</i></p>
	<p><i>Dommage à la conditionneuse</i>  <i>Schaden an der Verpackungsmaschine</i>  <i>Hay algún daño en la máquina de vacío</i></p>	<p><i>S'adresser à un Centre de Assistance</i>  <i>Vom Kundendienst untersuchen lassen</i>  <i>Diríjase a un Centro de Asistencia Técnica</i></p>
<ul style="list-style-type: none"> <li>- <i>Vide insuffisant dans le sachet</i></li> <li>- <i>Unzureichendes Vakuum im Beutel</i></li> <li>- <i>Vacío insuficiente en la bolsa</i></li> </ul>	<p><i>Le sachet perd</i>  <i>Beutel undicht</i>  <i>La bolsa tiene pérdidas</i></p>	<p><i>Changer le type de sachet</i>  <i>Beutel wechseln</i>  <i>Cambiar tipo de bolsas</i></p>
	<p><i>Des angles tranchants perforent le sachet</i>  <i>Scharfe Kanten durchstechen den Beutel</i>  <i>Aristas cortantes agujerean la bolsa</i></p>	<p><i>Utiliser des sachets plus épais</i>  <i>Dickere Beutel verwenden</i>  <i>Utilizar bolsas con espesor mayor</i></p>
	<p><i>Ouverture du sachet sale</i>  <i>Beutelöffnung verschmutzt</i>  <i>Abertura de la bolsa sucia</i></p>	<p><i>Utiliser un nouveau sachet, veiller à ce que l'ouverture soit propre</i>  <i>Einen neuen Beutel verwenden und darauf achten, die Öffnung sauber zu halten</i>  <i>Utilizar una bolsa nueva, procurar mantener limpia la abertura</i></p>
<ul style="list-style-type: none"> <li>- <i>Pas de vide dans les récipients</i></li> <li>- <i>Es gelingt nicht, das Vakuum in den Gefäßen herzustellen</i></li> <li>- <i>No se puede hacer el vacío en los contenedores</i></li> </ul>	<p><i>Couvercle (B) mal positionné</i>  <i>Deckel (B) schlecht aufgesetzt</i>  <i>La tapadera (B) no se ajusta bien</i></p>	<p><i>Repositionner et faire le vide avec une légère pression sur le couvercle</i>  <i>Neu aufsetzen und dann das Vakuum wieder herstellen, indem ein leichter Druck auf den Deckel ausgeübt wird</i>  <i>Ajuste de nuevo la tapadera sobre el recipiente y trate de hacer el vacío de nuevo, presionando ligeramente sobre la tapadera</i></p>
	<p><i>Joint du couvercle ou bord de récipient sale</i>  <i>Deckeldichtung oder Gefäßrand verschmutzt</i>  <i>Guarnición de la tapa sucia</i>  <i>o bordillo del contenedor sucio</i></p>	<p><i>Nettoyer et faire le vide avec une légère pression sur le couvercle</i>  <i>Reinigen und dann wieder Vakuumieren, indem ein leichter Druck auf den Deckel ausgeübt wird</i>  <i>Límpiela e intente de nuevo hacer el vacío presionando ligeramente sobre la tapadera</i></p>



**IT**

**EN**

**PROBLEMI: CAUSE E RIMEDI**

**TROUBLESHOOTING**

<b>PROBLEMI PROBLEMS</b>	<b>CAUSA CAUSES</b>	<b>RIMEDIO SOLUTIONS</b>
<ul style="list-style-type: none"> <li>- <i>Cattivo rendimento della pompa (solo per macchine dotate di filtro)</i></li> <li>- <i>Inefficient pump (only for machines equipped with filter)</i></li> </ul>	<p><i>Liquidi aspirati durante l'esecuzione del vuoto</i> <i>Liquids sucked during vacuum creation</i></p>	<p><i>Svuotare e ripulire il filtro nelle macchine dotate di questo accessorio; rivolgersi ad un centro di assistenza autorizzato</i> <i>Empty and clean the filter on machines fitted with that accessory; contact an authorized assistance centre</i></p>
<ul style="list-style-type: none"> <li>- <i>La qualità della saldatura peggiora</i></li> <li>- <i>The quality of sealing gets worsens (get worse)</i></li> </ul>	<p><i>Barra saldante sporca</i> <i>Sealing bar dirty</i></p> <p><i>Teflon di copertura della barra saldante usurato</i> <i>Bar covering Teflon strip worn</i></p>	<p><i>Pulire la barra saldante</i> <i>Clean the sealing bar</i></p> <p><i>Sostituire il Teflon di copertura</i> <i>Replace the Teflon strip; contact an authorized assistance centre.</i></p>

**DEMOLIZIONE ED ELIMINAZIONE DELLA MACCHINA O DI SUE PARTI**

**DISPOSAL OF THE MACHINE OR ITS PARTS**



**Quando deciderete di disfarVi della confezionatrice sottovuoto o di sue parti, non gettatela in un qualunque contenitore urbano della spazzatura: gli apparecchi dismessi non sono rifiuti senza valore!**



**When disposing of the vacuum packaging machine or its parts, remember that through ecological disposal useful materials can be recycled.**

La macchina non contiene sostanze o componenti pericolosi per la salute dell'uomo o per l'ambiente, essendo realizzata con materiali completamente riciclabili o smaltibili normalmente.

The machine doesn't contain any substances or components harmful to the health of man or the environment, since it is made from completely recyclable or normally disposable materials.



**Per le operazioni di demolizione affidarsi a ditte specializzate e autorizzate. Prima di iniziare la fase di smontaggio assicurare attorno alla macchina lo spazio necessario per consentire un agevole svolgimento delle operazioni.**



**Demolition operations must be carried out by specialized and authorized companies. Before starting the dismantling phase, make sure that there is adequate space around the machine in order to comfortably carry out the operations.**

Assicurarsi comunque che ogni parte della macchina sia smaltita secondo le leggi vigenti nel Paese di utilizzazione.

In any case, make sure that every part of the machine is disposed of in accordance with the laws of the country where the machine is used.





**FR**

**PROBLÈMES: CAUSES ET REMÈDES**

**DE**

**FUNKTIONSTÖRUNG: URSACHE - ABHILFE**

**ES**

**PROBLEMAS: CAUSAS Y REMEDIOS**

DISFONCTION FUNKTIONSTÖRUNG DISFUNCIÓN	CAUSE URSACHE CAUSA	REMEDE ABHILFE REMEDIO
<ul style="list-style-type: none"> <li>- <i>Mauvais rendement de la pompe (uniquement pour les machines équipées de filtre)</i></li> <li>- <i>Schwache Pumpenleistung (nur bei mit Filter ausgestatteten Maschinen)</i></li> <li>- <i>Mal rendimiento de la bomba (sólo para máquinas dotadas de filtro)</i></li> </ul>	<p><i>Liquides aspirés pendant l'exécution du vide</i>  <i>Ansaugung von Flüssigkeiten während der akuumerzeugung</i>  <i>Líquidos aspirados durante la ejecución del vacío</i></p>	<p><i>Vider et nettoyer le filtre des machines qui en ont un; s'adresser à un centre de service après-vente autorisé</i>  <i>Entleeren und den Filter reinigen; Fachkraft rufen</i>  <i>Vaciar y limpiar el filtro en las máquinas dotadas de este accesorio; dirigirse a un centro de asistencia autorizado</i></p>
<ul style="list-style-type: none"> <li>- <i>La qualité de la soudure empire</i></li> <li>- <i>Die Qualität der Schweißung verschlechtert sich</i></li> <li>- <i>La calidad del sellado empeora</i></li> </ul>	<p><i>Barre de soudure sale</i>  <i>Schweißleiste verschmutzt</i>  <i>Barra selladora sucia</i></p>	<p><i>Nettoyer la barre de soudure</i>  <i>Die Schweissleiste reinigen</i>  <i>Limpiar la barra selladora</i></p>
	<p><i>Téflon de revêtement de la barre usé</i>  <i>Teflonbeschichtung des Schweißstabs verschlissen</i>  <i>Teflon de revestimiento de la barra selladora desgastado</i></p>	<p><i>Remplacer le Téflon de revêtement</i>  <i>Teflonband auswechseln</i>  <i>Sustituir el Teflon de revestimiento</i></p>

**DESTRUCTION ET ÉLIMINATION DE LA MACHINE ET DE SES PIÈCES**

**ENTSORGUNG DER MASCHINE ODER DEREN BESTANDTEILE**

**DEMOLICIÓN Y ELIMINACIÓN DE LA MÁQUINA O DE PARTES DE LA MISMA**

**Quand vous déciderez de démolir votre conditionneuse sous vide ou ses parties, ne les jetez pas dans une quelconque boîte à ordures: les machines ne sont pas des ordures sans aucune valeur!**

**Wenn Sie beschließen, sich der Vakuumpackungsmaschine oder einzelner Teile davon zu entledigen, werfen Sie diese nicht in irgendeinen Müllbehälter: Ausgemusterte Geräte sind kein Abfall ohne Wert!**

**Cuando decidan desprenderse de la máquina de vacío o de algunas partes de la misma, no la tiren en cualquier contenedor de basura: ¡los aparatos inutilizables no son desechos sin valor!**

La machine ne contient pas de substances ou d'éléments dangereux pour la santé de l'homme ou pour l'environnement, car elle a été réalisée avec des matériaux complètement recyclables ou avec évacuation normale.

Die Maschine enthält keine für die Gesundheit des Menschen oder die Umwelt gefährlichen Substanzen, nachdem sie aus vollkommen recyclingfähigen oder normal zu entsorgenden Materialien hergestellt wurde.

La máquina no contiene sustancias o componentes peligrosos para la salud del hombre o para el ambiente, siendo realizada con materiales completamente reciclables o desechables normalmente.

**Pour les opérations de démolition, s'adresser à des sociétés spécialisées et autorisées.**

**Avant de commencer la phase de montage, s'assurer qu'il y ait l'espace nécessaire autour de la machine pour consentir un agréable déroulement des opérations.**

**Mit den Arbeitsvorgängen zum Abbau entsprechend spezialisierte und autorisierte Firmen betrauen.**

**Vor Beginn der Demontagephase sicherstellen, daß um die Maschine herum genügend Raum vorhanden ist, um einen problemlosen Ablauf der Arbeitsvorgänge zu gewährleisten.**

**Para las operaciones de demolición confiar en empresas especializadas y autorizadas.**

**Antes de iniciar la fase de desmontaje asegurarse que en el entorno a la máquina hay el espacio necesario para permitir un fácil desarrollo de las operaciones.**

S'assurer cependant que chaque partie de la machine soit évacuée selon les lois en vigueur dans le Pays d'utilisation.

Auf jeden Fall sicherstellen, daß jeder Teil der Maschine gemäß den im Benutzungsland geltenden Gesetzen entsorgt wird.

Asegurarse que cada parte de la máquina sea eliminada según las leyes vigentes en el País de utilización.



**IT**

## CONSIGLI UTILI PER IL CONFEZIONAMENTO E LA CONSERVAZIONE DEGLI ALIMENTI

Ecco alcune regole fondamentali da rispettare per una perfetta resa in cucina.

Non cercate di usare il sistema per conservare prodotti già alterati o impoveriti dal punto di vista nutrizionale; **non si recupera la qualità persa.**

- Se utilizzate i sacchetti per conservare i cibi crudi o cotti, ricordate di distribuirli in maniera uniforme per facilitare la fuori uscita dell'aria, e di non riempirli in modo eccessivo perchè si potrebbe pregiudicare la saldatura per la tenuta ermetica.



**OK**

**EN**

## USEFUL ADVICE ON PACKAGING AND THE PRESERVATION OF FOODS

Here are some fundamental rules to follow for perfect results in the kitchen.

Do not try to use the system to preserve products that have already gone off or are deteriorated from a nutritional standpoint; **lost quality cannot be recovered.**

- If using bags for preserving raw or cooked foods, remember to arrange them in an even way in order to facilitate the exit of air, and do not overfill them because it could negatively affect the airtight seal.



**NO!**

- E' preferibile che la verdura e la frutta; una volta lavate, siano asciugate per evitare ristagni di liquidi, che potrebbero renderle flaccide e per evitare l'aspirazione di liquidi da parte della confezionatrice.

- Washed fruit and vegetables should be dry, in order to avoid the stagnation of liquids which could make them soft, and to prevent the suction of liquids by the packaging machine.



**FR**

## CONSEILS POUR LE CONDITIONNEMENT ET LA CONSERVATION DES ALIMENTS

Voici quelques règles fondamentales à respecter pour un parfait rendement en cuisine.

N'essayez pas d'utiliser le système pour conserver des produits déjà altérés ou appauvris du point de vue nutritionnel ; **on ne peut pas récupérer la qualité perdue.**

- Si vous utilisez les sachets pour conserver les aliments crus ou cuits, rappelez-vous de les distribuer de façon uniforme pour faciliter la sortie de l'air, et de ne pas les remplir excessivement car cela pourrait nuire à la soudure et à l'étanchéité.
- Il est préférable que les légumes et les fruits, une fois lavés, soient essuyés afin d'éviter des stagnations de liquides qui pourraient les flétrir et afin d'éviter l'aspiration de liquides par la conditionneuse.

**DE**

## NÜTZLICHE RATSCHLÄGE ZUR VERPACKUNG UND KONSERVIERUNG DER LEBENSMITTEL

Hier sind einige grundlegende Regeln, die zum Erzielen eines perfekten Ergebnisses in der Küche eingehalten werden müssen.

Benutzen Sie das System nicht, um bereits verdorbene oder erschöpfte Produkte zu konservieren; **die verlorene Qualität kann nicht rückgewonnen werden.**

- Wenn Sie Beutel zur Konservierung roher oder gekochter Speisen verwenden, dürfen Sie nicht vergessen, diese gleichmäßig zu verteilen, um das Entweichen der Luft zu erleichtern, und sie nicht übermäßig zu füllen, weil dies eine saubere Schweißung beeinträchtigen könnte.
- Wir raten, Gemüse und Obst nach dem Waschen abzutrocknen, um den Rückstand von Flüssigkeiten, die Produkte schlaff werden lassen können, und das Ansaugen von Flüssigkeiten seitens der Verpackungsmaschine zu vermeiden.

**ES**

## CONSEJOS ÚTILES PARA EL ACONDICIONAMIENTO Y LA CONSERVACIÓN DE LOS ALIMENTOS

A continuación, ofrecemos algunas normas fundamentales a respetar para un perfecto rendimiento en la cocina.

No intenten utilizar el sistema para conservar productos que ya estén alterados o empobrecidos desde un punto de vista nutricional; **la calidad perdida no se recupera.**

- Si utilizan las bolsas para conservar alimentos crudos o cocidos, recuerden distribuirlos de manera uniforme para facilitar la salida del aire, y tampoco llenen excesivamente las bolsas porque podrían perjudicar el sellado y la hermeticidad.
- Es preferible que la verdura y la fruta, una vez lavadas, sean secadas bien para evitar estancaciones de líquidos, que podrían dejarlas flácidas y también para evitar la aspiración de líquidos por la máquina de vacío.



IT

- Per conservare le **carni** per un tempo ragionevolmente lungo, ricordate di raffreddarle in frigorifero almeno 2 ore per rallentare l'azione della proliferazione batterica. Prima di metterle sottovuoto, asciugarle per ottenere una buona percentuale di assenza d'aria. Nel caso di carne con osso, per esempio le costole, braciole o altro, ricopritelo con carta alluminio, per evitare la foratura della busta.

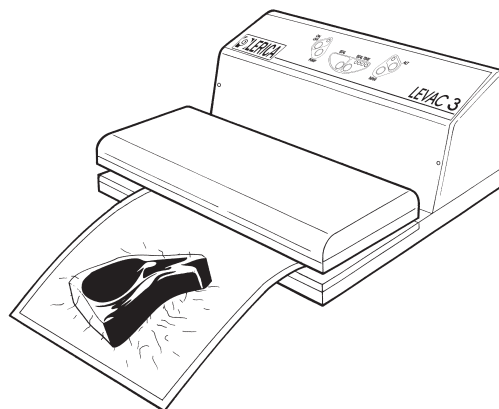
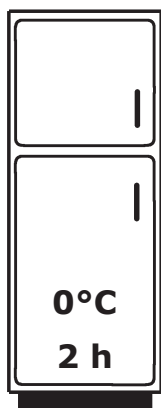

EN

- To preserve **meat** for a reasonably long time, remember to chill it in the refrigerator for at least 2 hours to slow the action of bacteria proliferation. Before putting the meat products under vacuum, dry them in order to obtain a good percentage of absence of air. For meat with bone, e.g. chops, cutlets, etc., cover it with aluminium foil, to prevent the perforation of the bag.

- Per quanto riguarda il **pesce**, occorre innanzitutto lavarlo bene, eliminare le squame, sviscerarlo togliendo le branchie, asciugarlo e come per la carne raffreddarlo bene prima di metterlo sottovuoto. Conservatelo in frigorifero ad una temperatura non superiore ai +3°.

- Per i **formaggi a pasta dura**, come il Parmigiano, il Pecorino ecc. non è necessario seguire alcun accorgimento, mentre per i formaggi a pasta molle, per evitare che si schiaccino, è opportuno avvolgerli in pellicola tipo cellophane, oppure, optare per la conservazione nel contenitore porta formaggi e salumi utilizzando gli speciali coperchi e contenitori sottovuoto.

- Per i **salumi**, e per le **insalate**, se si usano gli speciali coperchi per sottovuoto non occorre seguire nessun accorgimento. Nel caso si desideri confezionare il prodotto in buste, asciugarlo prima di procedere al confezionamento.

- Per le **salse**, procedere in questo modo: una volta preparate come fate usualmente, confezionatele nei vasi di vetro, poi pastorizzatele in microonde per 12 minuti alla massima potenza. Immergete il contenitore in acqua e ghiaccio per raffreddare la salsa; quindi effettuate il vuoto versando il prodotto nell'apposito contenitore per sottovuoto.

- Regarding **fish**, wash it thoroughly, remove the scales, clean it and remove the gills, dry it and, like for meat, chill it before vacuum packaging. Preserve in the refrigerator at a temperature not above +3°.

- For **hard cheeses**, such as Parmesan, Pecorino etc., no special measures are required, whereas for soft cheeses, to prevent them from being squashed it is advisable to wrap them in cellophane or similar, or preserve them in the cheese and cold meats container, using the special vacuum containers and covers.

- For **dressed pork products**, and **salads**, if the special vacuum covers are used no special measures are required. If you wish to pack the products in bags, dry them before proceeding with packaging.

- For **sauces**, proceed as follows: after preparing them in your usual way, pack them in glass jars, then pasteurize them in the microwave for 12 minutes at max. power. Place the container in water and ice to cool the sauce, then carry out vacuum packaging, pouring the product in the special vacuum container.



**FR**

- Pour conserver les **vian**des pendant une période raisonnablement longue, rappelez-vous de les refroidir au réfrigérateur pendant au moins 2 heures afin de ralentir la prolifération bactérienne. Avant de les mettre sous vide, essuyez-les pour obtenir un bon pourcentage d'absence d'air. Dans le cas de viande avec os, par exemple les côtelettes ou autre, recouvrez l'os avec du papier aluminium, pour éviter que le sachet ne se perce.
- Pour ce qui concerne le **poisson**, il faut tout d'abord le laver soigneusement, éliminer les écailles et l'éventrer, enlever les branchies, l'essuyer et, tout comme la viande, bien le refroidir avant de le mettre sous vide. Conservez-le au réfrigérateur à une température qui ne dépasse pas +3°.
- Pour les **fromages à pâtes dures**, comme le Parmesan, le fromage de brebis etc. il n'est pas nécessaire de suivre des règles spéciales, alors que pour les fromages à pâte molle, pour éviter qu'ils ne s'écrasent, il est opportun de les envelopper dans du film genre cellophane, ou bien, opter pour la conservation dans la boîte à fromages en utilisant les couvercles spéciaux et les récipients sous vide.
- Pour la **charcuterie** et les **salades**, si l'on utilise des couvercles spéciaux pour sous vide il n'est pas nécessaire de suivre des règles spéciales. Dans le cas où l'on souhaite conditionner le produit en sachet, il faut bien l'essuyer avant de le conditionner.
- Pour les **sauces**, procédez de la façon suivante : une fois préparées comme vous le faites habituellement, mettez-les dans des pots en verre, ensuite pasteurisez au micro-ondes pendant 12 minutes à la puissance maximum. Immergez le pot dans de l'eau et de la glace pour refroidir la sauce, ensuite effectuez le vide en versant le produit dans le récipient prévu pour le sous vide.

**DE**

- Um **Fleisch** über einen angemessenen langen Zeitraum zu konservieren, muss man, es im Kühlschrank mindestens 2 Stunden abkühlen, um die Vermehrung der Bakterien zu verlangsamen. Bevor Sie das Fleisch vakuumieren, trocknen Sie es gründlich ab, um den Luftanteil aufs Mindeste zu reduzieren. Bei knochenhaltigem Fleisch (Kotletts, Rippchen etc.), dieses mit Alufolie einwickeln, um die Beschädigung und Durchstechung des Beutels durch scharfe Kanten zu vermeiden.
- Was **Fisch** betrifft, muss dieser vor allem gut gewaschen, von den Schuppen befreit und ausgenommen werden. Die Kiemen entfernen, dann den Fisch abtrocknen und wie beim Fleisch gut abkühlen lassen, bevor er unter Vakuum verpackt wird. Im Kühlschrank bei einer Temperatur von nicht mehr als +3° aufbewahren.
- Bei **Hartkäse** wie zum Beispiel Parmesan, Pecorino etc. sind keine besondere Vorkehrungen zu treffen, abgesehen von eventuellem Einwickeln in Alufolie des Produktes um eine Beschädigung der Beutel zu vermeiden; während es bei Weichkäse angebracht ist, ihn in Folie wie Cellophan zu wickeln oder die Aufbewahrung im Käse- und Wurstbehälter unter Verwendung der Spezial-Vakuumdeckel und -behälter zu wählen, um ihn nicht zusammenzudrücken.
- Bei **Wurstwaren** und bei **Salaten** müssen keinerlei Vorkehrungen getroffen werden, wenn die Spezial-Vakuumdeckel verwendet werden. Möchte man das Produkt dagegen in Beutel verpacken, muss es sie vor der Verpackung erst abgetrocknet werden.
- Bei **Saucen** wie folgt vorgehen: Kurz nachdem sie gekocht wurden in mikrowellenbeständigen Gefäßen füllen und im Mikrowellenherd bei maximaler Temperatur 12 Minuten lang aufwärmen; anschließend in eiskaltem Wasser abkühlen und schliesslich im Vakuumbehälter vakuumieren.

**ES**

- Para conservar las **carnes** por un tiempo razonablemente largo, recuerden enfriarlas en la nevera por al menos 2 horas para ralentizar la acción de la proliferación de las bacterias. Antes de ponerlas en vacío, secalas para obtener un buen nivel de ausencia de aire. En caso de carne con hueso, por ejemplo las chuletas, los bistés u otras, cubrirlos con papel aluminio, para evitar agujerear la bolsa.
- En cuanto al **pescado**, primero hay que lavarlo bien, eliminar las escamas y sacar las entrañas y las branquias, secarlo y como se hace con la carne, enfriarlo bien antes de ponerlo en vacío. Conservarlo en la nevera a una temperatura no superior a los +3°.
- Para los **quesos de pasta dura**, como el Parmigiano, el Queso de oveja curado etc. no hace falta ninguna precaución especial, mientras que para los quesos de pasta blanda, para evitar que queden aplastados, es oportuno envolverlos en una película de tipo transparente, o bien, optar por la conservación en el contenedor de quesos y embutidos utilizando las especiales tapas y contenedores para vacío.
- Para los **embutidos**, y para las **ensaladas**, si se utilizan las tapas especiales para vacío, no hace falta ninguna precaución especial. En caso de querer confeccionar el producto en bolsas, hay secarlo antes de proceder.
- Para las **salsas**, proceder de la siguiente manera: una vez preparadas en el modo usual, confeccionarlas en los tarros de vidrio, luego pasteurizarlas en microondas durante 12 minutos a la máxima potencia. Sumergir el contenedor en agua e hielo para enfriar la salsa, luego efectuar el vacío vertiendo el producto en el especial contenedor para vacío.



**IT**

## TEMPI DI CONSERVAZIONE INDICATIVI

I tempi di conservazione elencati sono puramente indicativi e dipendono dalla qualità iniziale del prodotto da conservare, dalla temperatura di conservazione, dal tempo di raffreddamento, nel caso di cibi cotti, dal grado di vuoto raggiunto nonché dalla qualità della busta per sottovuoto utilizzata.

### LE INSALATE FRESCHE:

conservate in sottovuoto in frigorifero rimangono fresche, croccanti e qualitativamente integre **fino a 12 giorni**.

### I FORMAGGI FRESCHI:

si conservano **fino a 20 giorni**.

### I PESCI FRESCI:

**fino a 7 giorni**.

### LE CARNI FRESCHE:

**fino a 15 giorni**.

**EN**

## APPROXIMATE PRESERVATION TIMES

The following preservation times are only approximate and depend on the initial quality of the product to be preserved, the preservation temperature, the cooling time, in the case of cooked foods, the degree of vacuum reached as well as the quality of the vacuum bag used.

### FRESH SALADS:

kept under vacuum in the refrigerator they stay fresh, crisp and qualitatively intact for **up to 12 days**.

### FRESH CHEESE PRODUCTS:

they will keep for **up to 20 days**.

### FRESH FISH:

**up to 7 days**.

### FRESH MEAT:

**up to 15 days**.



**FR**

## TEMPS DE CONSERVATION INDICATIFS

Les temps de conservation énumérés sont purement indicatifs et dépendent de la qualité de départ du produit à conserver, de la température de conservation, du temps de refroidissement, dans le cas d'aliments cuits, du degré de vide atteint ainsi que de la qualité du sachet utilisé pour sous vide.

### LES SALADES FRAÎCHES:

Conservées sous vide au réfrigérateur, elles restent fraîches, croquantes et qualitativement intactes **jusqu'à 12 jours**.

### LES FROMAGE FRAIS:

se conservent **jusqu'à 20 jours**.

### LES POISSONS FRAIS:

**jusqu'à 7 jours**.

### LES VIANDES FRAÎCHES:

**jusqu'à 15 jours**.

**DE**

## INDIKATIVE KONSERVIERUNGSZEITEN

Die nachstehend aufgelisteten Konservierungszeiten sind rein indikativ und hängen von der Ausgangsqualität des zu konservierenden Produkts, von der Konservierungstemperatur, von der Zeit der Abkühlung bei gekochten Speisen, vom erzielten Vakuumgrad und von der Qualität des zur Vakuumverpackung verwendeten Beutels ab.

### FRISCHE SALATE:

Unter Vakuum im Kühlschrank aufbewahrt bleiben sie **bis zu 12 Tage lang** frisch, knusprig und qualitativ unversehrt.

### FRISCHKÄSE:

Aufbewahrung **bis zu 20 Tagen**.

### FRISCHER FISCH:

**bis zu 7 Tagen**.

### FRISCHFLEISCH:

**bis zu 15 Tagen**.

**ES**

## TIEMPOS DE CONSERVACIÓN INDICATIVOS

Los tiempos de conservación detallados son meramente indicativos y dependen de la calidad inicial del producto a conservar, de la temperatura de conservación, del tiempo de enfriamiento, en el caso de alimentos cocidos, del grado de vacío alcanzado y además de la calidad de la bolsa para vacío que se haya utilizado.

### LAS ENSALADAS FRESCAS:

conservadas en vacío en la nevera se mantienen frescas, crujientes y cualitativamente íntegras hasta **12 días**.

### LOS QUESOS FRESCOS:

se conservan **hasta 20 días**.

### EL PESCADO FRESCO:

**hasta 7 días**.

### LAS CARNES FRESCAS:

**hasta 15 días**.

